

**COMPACT**

POUR PALETTES  
**EUROPE**

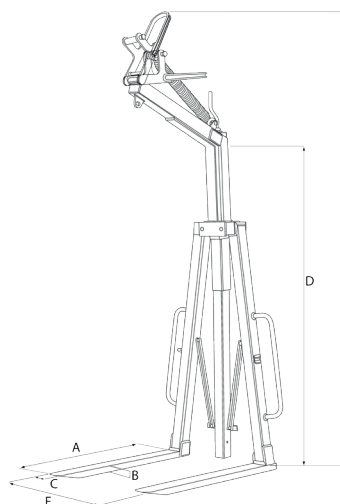

MAINTIEN AU  
**NIVEAU**



## APPLICATIONS

- Réglage pratique jusqu'à l'ouverture souhaitée
- Verrouillage de fermeture fonctionnel et maniable grâce à la molette appropriée
- L'innovation : un poids réduit par rapport aux fourches traditionnelles. Un atout qui permet d'optimiser la capacité de la grue.
- Encombrement réduit

		MBA-15H	MBA-20H
Capacité maxi	kg	1 500	2 000
A	mm	1 000	1 000
B	mm	30	35
C	mm	90	100
D	mm	1 750	1 750
E	mm	2 850	2 850
F	mm	420 - 1 640	420 - 1 640
Poids	kg	150	160
Référence (070309)		MBA015H	MBA020H