

Capteur de sécurité homme machine sur l'ouverture de la chambre de malaxage.



Nouveau design de trémie, plus volumineuse (140 l).



Passage de fourche anti-basculement pour la prise par chariot élévateur.



Grille crève-sacs

Démontable en 4 parties pour faciliter le transport

Démontage rapide de la chambre de malaxage et du compresseur pour faciliter le transport.



Pâles agrandies pour améliorer la collecte des matériaux riches en fibres.

Idéal pour le ragréage

Adaptée au pompage de matériaux prémélangés secs :

Supports autonivelants à base de ciment / Substrats autonivelants à base d'anhydride / Liants - coulis pour injections / Mortiers blindés (fibrés) / Coulis de remplissage / Supports isolants à base de liège / polystyrène / Mortiers coupe-feu.

APPLICATIONS

Pompe malaxeur à cycle continu à haut débit, adaptée au pompage de gros volumes de matériaux en sacs.

Pour limiter la poussière lors de l'utilisation, il est recommandé de l'associer à la grille d'aspiration optionnelle I+DUST, reliée à un aspirateur puissant équipé d'un filtre cyclonique.

La machine peut être démontée facilement pour le transport.

KOINE 4 EVO HI-FLOW		
Alimentation	-	400 V / 50 Hz
Puissance max	kW	6.8
Puissance malaxeur	kW	5.5
Puissance moteur pompe électrique	kW	0.55
Puissance motoréducteur roues à cellules	kW	0.75
Débit	l/min	80
Distance / hauteur max de pompage**	m	60 / 30
Capacité de la trémie	L	140
Hauteur de chargement	mm	907
Dimensions L x l x H	mm	1 187 x 722 x 1 455
Dimensions emballée L x l x H	mm	1 200 x 840 x 1 250
Poids (emballée)	kg	250 (340)
Niveau de pression sonore	dB(A)	<80
Référence		8506321 

**La distance de pompage peut varier selon le type de matériaux utilisés, leur consistance, la hauteur d'utilisation et le type de pompe installée.

ÉQUIPEMENTS DE SÉRIE

- ✓ Moteur électrique triphasé 400V/50Hz
- ✓ Malaxeur standard
- ✓ Vis et jaquette - R8-1.5 (noir)
- ✓ Manomètre de pression de refoulement
- ✓ Motoréducteur de roue à cellules
- ✓ Pompe à eau auto-amorçante
- ✓ Installation d'eau en laiton avec débitmètre équipée d'une vanne de décharge antigel
- ✓ 40 m de câble électrique
- ✓ 40 m de tuyau d'eau
- ✓ Tuyau de 10 m pour matériaux Ø35 avec raccords rapides
- ✓ Grille crève-sacs
- ✓ Télécommande filaire marche/arrêt 16m
- ✓ Caisse d'accessoires avec lance et buses
- ✓ Accessoires de nettoyage (racloir et éponge)
- ✓ 4 roues pivotantes dont 1 avec frein
- ✓ Clé de remplacement du rotor



La Koine 4 EVO Hi-Flow est équipée de dispositifs de sécurité et protection contre les surcharges pour les moteurs électriques avec signaux lumineux :

- Présence ligne / phase correcte
- Alarme de surcharge (déclenchement magnétothermique)
- Présence d'une pression d'eau optimale
- Etat de veille de la télécommande

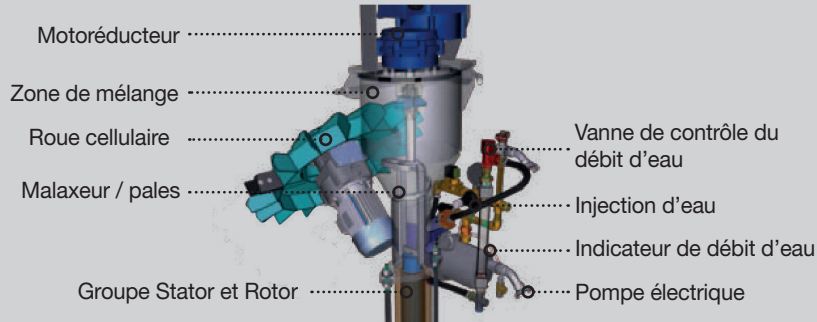

Groupe de pompage à stator et rotor R8 et turbo-malaxeur standard.

Le turbo-malaxeur permet d'améliorer le mélange et de garantir l'homogénéité des produits pompés. Manomètre intégré et raccord de tuyauterie DN35F

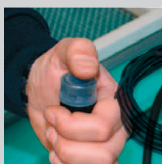

Télécommande marche / arrêt basse tension, avec câble standard de 16 m. Petit, léger et ergonomique.

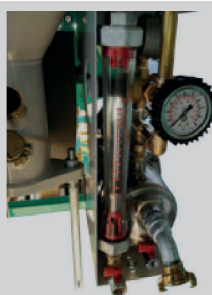

Système hydraulique en laiton anti-oxydation. Disposition réfléchie des composants pour améliorer le drainage de l'eau en hiver.

Electropompe auto-amorçante surdimensionnée INGX3, capable d'une pression de 4.5 bars et d'un débit jusqu'à 2500 l/h, avec chapeau en acier inoxydable et roue en laiton.

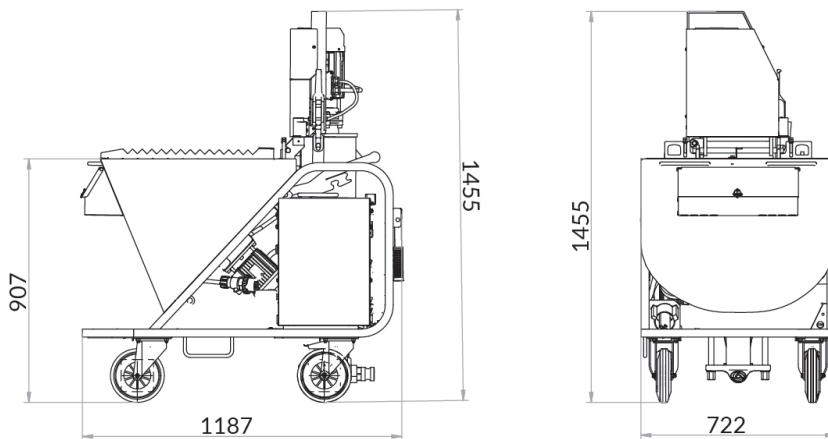

Options



Kit lavage tuyaux DN35



Malaxeur pour enduits isolants (pale large)



Balles de nettoyage



Bride d'adaptation jaquette serie R



Tuyaux



Vis et jaquettes



Buses prêt à l'emploi



Lance pour prêt-à-l'emploi et traditionnel



Grille I-DUST pour aspirateur



Coiffe



Turbomalaxeur



Kit autonivelant



Rallonge avec adaptateur CEE 16A à Schuko 230V - IP44