

5RZ46

SUPERLIGHT



MADE IN ITALY

PLIAGE DE LA FLECHE:
SYSTÈME D'OUVERTURE "RZ"

GROUPE DE POMPAGE:
JUSQU'À 194 m³/h

POIDS TOTAL:
< 32 t

MONTAGE SUR VÉHICULE 4 ESSIEUX:
4.850 – 5.450 mm

CARACTÉRISTIQUES PRINCIPALES



- Pompe à béton fabriquée, assemblée et testée par SERMAC
- Contrôle des points structurels critiques selon la Méthode des Eléments Finis (FEM)
- Châssis à grande capacité de torsion
- Parfait assemblage sur châssis 4 essieux
- Grande précision et polyvalence de la flèche 5 sections avec déploiement en "RZ"
- Tuyauterie de Ø 125 mm (5")
- Principaux composants d'origine italienne ou allemand
- Unité de pompage à circuit hydraulique ouvert et soupape du béton en "S" réalisée en revêtement anti usure
- Facilite et rapidité de placement dans des espaces restreints



5RZ46



AIRE DE NON TRAVAIL

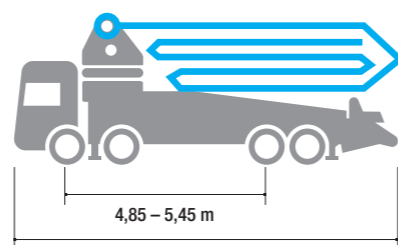
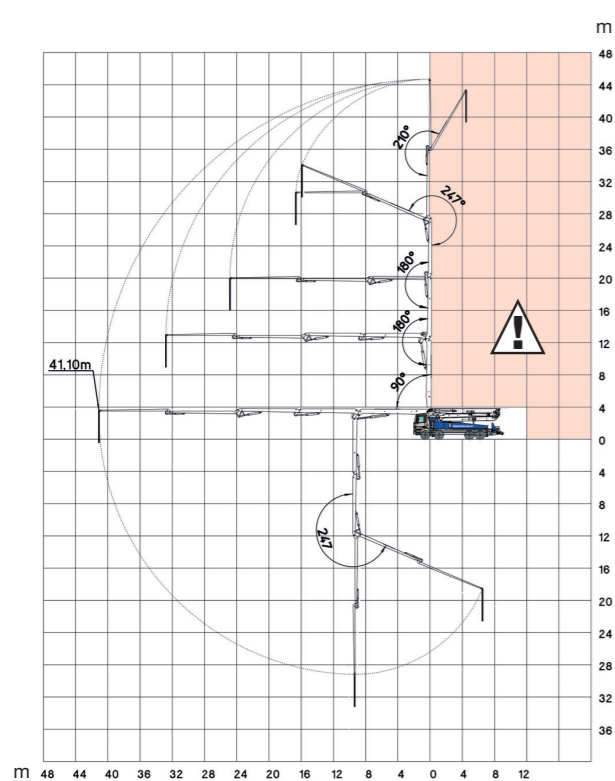

*Dimensions variables en fonction du camion

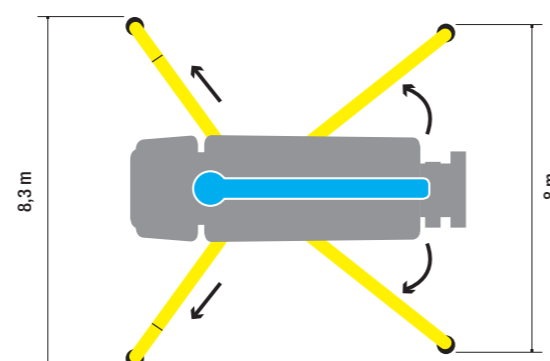

FLECHE DE DISTRIBUTION

HAUTEUR MAXIMALE	45,1 m
MAX. EXTENSION HORIZONTALE	41,1 m
MAX. PROFONDEUR DE TRAVAIL	-33,1 m
NOMBRE DE SECTIONS	5
MIN. HAUTEUR D'OUVERTURE	9,1 m
ANGLE DE ROTATION	370°
ANGLES D'OUVERTURE	90° - 180° - 180° - 247° - 210°
SYSTÈME D'OUVERTURE	RZ
STABILISATEURS ANTÉRIEURS	Telescopique "X"
STABILISATEURS POSTÉRIEURS	Swing-out
OUVERTURE ANTÉRIEURE	8,3 m
OUVERTURE POSTÉRIEURE	8 m
LONGUEUR FLEXIBLE TERMINAL	3,9 m

ÉQUIPEMENT STANDARD

- Ouverture antérieurs "X" télescopique; postérieurs " orientable". Entraînement indépendant de chaque côté de la pompe
- Tuyauterie double paroi en acier trempé par induction à haute résistance à l'abrasion. Coudes en acier double paroi avec couche intérieure en carbure de chrome
- Deux télécommandes proportionnelles avec manœuvres de flèche à double vitesse, recherche automatique de la fréquence libre, manipulateurs à 8 positions et régulateur de débit
- Système automatique de compensation d'usures entre plaque et anneau. Haute résistance aux abrasions avec des inserts de carbure de tungstène
- Lubrification automatique du groupe de pompage et système d'urgence de graissage manuel
- Lubrification automatique à huile des pistons de pompage
- Dispositif de sécurité à l' ouverture de la trappe de déchargement du béton et de la grille de la trémie
- Vibreur électrique sur grille de la trémie
- Lance de lavage
- Pompe à eau à membrane (75 l/min, 30 bar)
- Réservoir d'eau, capacité 900 l
- Feu d'éclairage trémie
- Caisson porte outils sur le côté trémie
- Dispositif de signalisation acoustique sur la flèche
- Accessoires pour le nettoyage et l'entretien de la pompe

SYSTÈME DE COMMANDE ÉLECTRONIQUE DE STABILITÉ

- Sermac Control Stability (SCS)

GROUPE DE POMPAGE

	S8		G9	
	AS8L09-150-76	AG9L09-148-80	AG9L10-158-80	AG9L10-194-80
DÉBIT DE BÉTON THÉORIQUE (MAX)* CÔTÉ TIGE	150 m³/h	-	-	-
DÉBIT DE BÉTON THÉORIQUE (MAX)* CÔTÉ PISTON	-	148 m³/h	158 m³/h	194 m³/h
PRESSION SUR LE BÉTON (MAX)* CÔTÉ TIGE	76 bar	-	-	-
PRESSION SUR LE BÉTON (MAX)* CÔTÉ PISTON	-	80 bar	80 bar	80 bar
NOMBRE DE CYCLES PAR MINUTE	30 '/min	30 '/min	27 '/min	33 '/min
DIAMÈTRE DES PISTONS	230 mm	230 mm	250 mm	250 mm
CYLINDRES DE BÉTON	2000 mm	2000 mm	2000 mm	2000 mm
DIMENSION SOUPAPE "S"	8"	9"	9"	9"
CAPACITÉ TRÉMIE	600 l	650 l	650 l	650 l

*Ne peuvent pas être obtenus simultanément



ACCESSOIRES SUPPLÉMENTAIRES

- Camera arrière
- Compresseur pour nettoyage tuyaux (450 l/min)
- Couvercle de la trémie en aluminium
- Feu d'éclairage supplémentaire
- Kit "stop-flow"
- Kit décrochage automatique du flexible terminal
- Nébuliseur inoxydable (25 l - 8 bar)
- Pompe à eau à haute pression avec lance de lavage (17 l/min - 130 bar)
- Pompe à eau multi-étagée (230 l/min - 12 bar)
- Porte tuyaux de rechange
- Télécommande radio proportionnelle avec display
- Système de lubrification centralisée pour la flèche distributrice



**POMPES À
BÉTON**



**MALAXEUR
POMPES**



**POMPES DE
CHANTIER**



**FLÈCHE
STATIONNAIRES**



IMER France - division béton

Z.I Les Speyres | CS 70500 | 38450 VIF
Tél. 04 76 72 21 19 | Fax. 04 76 72 68 92
beton@imer.fr

www.imer.fr