



imer.fr

CATALOGUE PORTES-OUTILS SHERPA

Sommaire

Série Z

Z10 E200	4
Z20 E200	6
Z30 P110	8
Z40 P212	10
Z50 D212	12

Série 100

Sherpa 100 Eco	16
Sherpa 100 2Speed	18
Sherpa 100 Agri	20
Sherpa 100 Small	22
Sherpa 100 Essence	24
Sherpa 100 Diesel	26

Série S10

S10 E110	30
----------	----

Série 150 / 300

Sherpa 150	34
Sherpa 300	36

Compatibilité accessoires	38
---------------------------	----

Accessoires	47
-------------	----

SÉRIE Z

EXISTE EN VERSION CHENILLES





Série Z Z10 E200

Le Z10 E200 est un produit de qualité conçu pour le confort et la durabilité. Le mini-chargeur Z10 E200 dispose de deux vitesses : une vitesse plus élevée pour couvrir de longues distances et une plus faible pour des manœuvres précises; une économie de batterie et une puissance de levage supplémentaire. Le Z10 E200 est ergonomiquement optimisé et très facile à entretenir.



Accessoire polyvalent

Pneus étroits anti-traces
(4.00-10)



Caractéristiques techniques

		Z10 E200
Modèle moteur		PMAC
Type de batterie		Électrolyse
Autonomie batterie		~ 6h
Temps de recharge		12h
Puissance moteur	kW (ch)	3.1 (4.2)
Rotation max moteur	tr/min	1 950
Régime moteur défini	tr/min	1 350 / 1 950
Refroidissement moteur		par air
Entraînement et frein		Hydrostatique avec 4 moteurs - roues hydrauliques
Vitesse de déplacement max (1 ^{ère} vitesse)	km/h	3
Vitesse de déplacement max (2 ^{ème} vitesse)	km/h	4
Charge de freinage 1 ^{ère} ou 2 ^{ème} vitesse	kg	920
Force de poussée et de traction	kg	450*
Système hydraulique de commande et de travail	l/bar	11 / 190 (1 ^{ère} vitesse) 16 / 190 (2 ^{ème} vitesse)
Capacité du réservoir hydraulique	l	41.5
Pneus standards		4.00-10 (anti-traces)
Tension système électrique	V	24
Capacité batterie	Ah	400
Dimensions max (sans godet) L x l x H	mm	1 519 x 760 x 1 394
Poids avec pneus standards	kg	940

*Selon choix de pneu

CHARGES DE BASCULEMENT*

Fourches à palette charge basse**

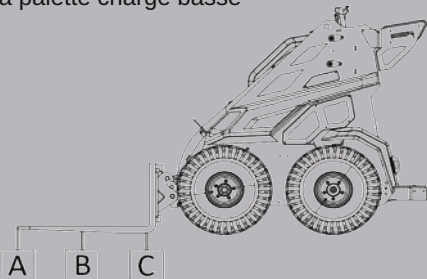
*Opérateur compris 75 kg
**Tenir compte du facteur de sécurité de 30%

A	B	C
344 kg	499 kg	916 kg

Fourches à palette charge haute**

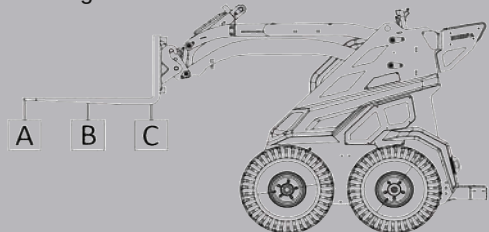

A	B	C
258 kg	344 kg	512 kg

Z10 E200

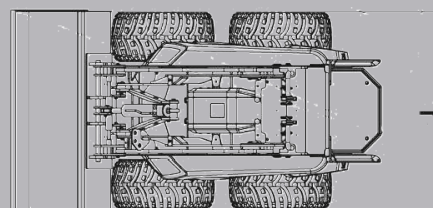
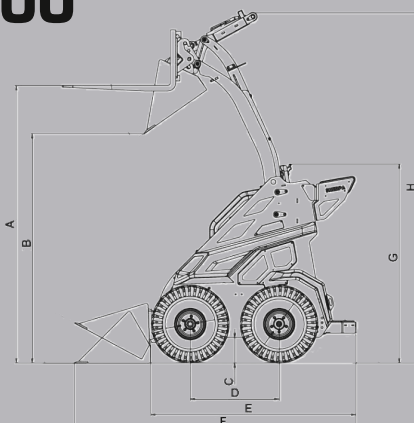

DIMENSIONS

A	2 013 mm
B	1 656 mm
C	146 mm
D	657 mm
E	1 519 mm 1 345 mm (repose pied plié)
F	2 075 mm
G	1 394 mm
H	2 547 mm
I	760 mm (pneus étroits) 1 000 mm (pneus larges)

Série Z Z20 E200

Notre mini-chargeur électrique le plus puissant : le Z20 ! Aussi robuste que le Z30 mais sans émissions polluantes. La machine mesure seulement 76 centimètres de large et offre naturellement une ergonomie optimisée. Le conducteur ne subit donc aucune tension et dispose de l'ensemble du panneau de commande à portée de main. Le Z20 est doté d'une fixation rapide hydraulique et de deux vitesses de conduite : une position rapide pour couvrir de grandes distances et une position lente pour les manœuvres précises. La machine Z20 est également équipée d'un système start-stop unique et d'une batterie lithium-ion sans entretien qui lui offre une autonomie allant jusqu'à six heures.



Accessoire polyvalent



Pneus étroits anti-traces
(4.00-10)



Caractéristiques techniques

Z20 E200		
Modèle moteur	Moteur synchrone triphasé	
Type de batterie	Lithium	
Autonomie batterie	~ 4h30	
Temps de recharge	3h30	
Puissance moteur	kW (ch)	7.5 (10)
Rotation max moteur	tr/min	3 000
Régime moteur défini	tr/min	1 800 / 3 000
Refroidissement moteur	par air	
Entraînement et frein	Hydrostatique avec 4 moteurs - roues hydrauliques	
Vitesse de déplacement max (1 ^{ère} vitesse)	km/h	4
Vitesse de déplacement max (2 ^{ème} vitesse)	km/h	7
Charge de freinage 1 ^{ère} ou 2 ^{ème} vitesse	kg	920
Force de poussée et de traction	kg	400*
Système hydraulique de commande et de travail	l/bar	15 / 190 (1 ^{ère} vitesse) 25 / 190 (2 ^{ème} vitesse)
Capacité du réservoir hydraulique	l	41.5
Pneus standards	4.00-10 (profilé tracteur)	
Tension système électrique	V	48
Capacité batterie	kWh	13.5
Dimensions max (sans godet) L x l x H	mm	1 519 x 760 x 1 410
Poids avec pneus standards	kg	735

*Selon choix de pneu

CHARGES DE BASCULEMENT*

Fourches à palette charge basse**

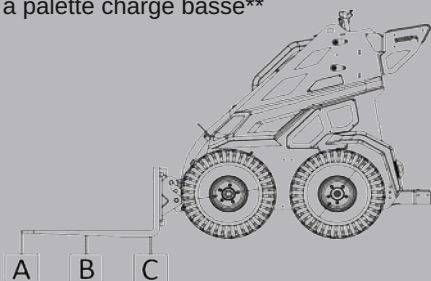

*Opérateur compris 75 kg

**Tenir compte du facteur de sécurité de 30%

A	B	C
233 kg	339 kg	622 kg

Fourches à palette charge haute**

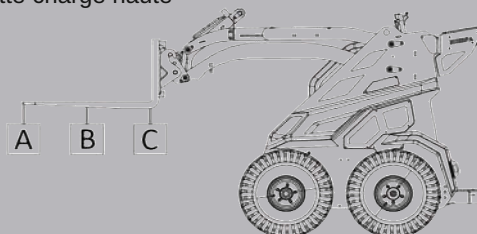

A	B	C
178 kg	236 kg	352 kg

Z20 E200

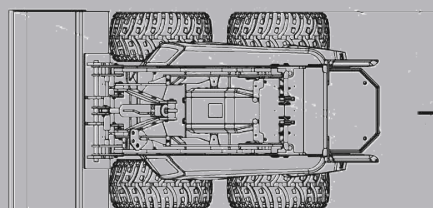
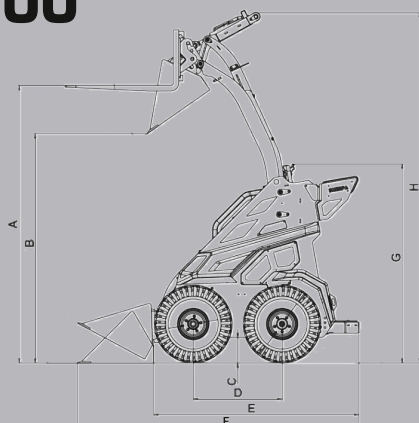

DIMENSIONS

A	2 013 mm
B	1 661 mm
C	151 mm
D	657 mm
E	1 519 mm 1 345 mm (repose pied plié)
F	2 075 mm
G	1 410 mm
H	2 552 mm
I	760 mm (pneus étroits) 1 000 mm (pneus larges)

Série Z Z30 P110

Le mini-chargeur SHERPA Z30 P110 est équipé d'un puissant moteur Honda GX390 et ne mesure que 76 centimètres de large. Vous pouvez donc facilement manœuvrer cette machine dans les passages étroits, comme les ascenseurs et les portails de jardin. Ainsi, le mini-chargeur Z30 est l'acquisition parfaite pour tous les jardiniers et autres professionnels du secteur des espaces verts !



Caractéristiques techniques

Z30 P110		
Modèle moteur		Honda GX390
Puissance moteur	kW (ch)	8.7 (11.7)
Rotation max moteur	tr/min	3 600
Régime moteur défini	tr/min	3 200
Refroidissement moteur		par air
Entraînement et frein		Hydrostatique avec 4 moteurs - roues hydrauliques
Capacité du réservoir carburant	l	6.1
Vitesse de déplacement max (continu)	km/h	7
Charge de freinage	kg	920
Force de poussée et de traction	kg	400*
Système hydraulique de commande et de travail	l/bar	26 / 190
Capacité du réservoir hydraulique	l	41.5
Pneus standards		4.00x10 (profilé tracteur)
Tension système électrique	V	12
Capacité batterie	Ah	45
Dimensions max (sans godet) L x l x H	mm	1 519 x 760 x 1 410
Poids avec pneus standards	kg	693

*Selon choix de pneu

CHARGES DE BASCULEMENT*

Fourches à palette charge basse**

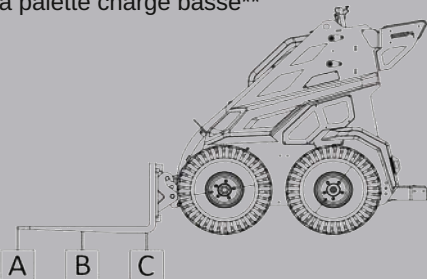
*Opérateur compris 75 kg
**Tenir compte du facteur de sécurité de 30%

A	B	C
261 kg	379 kg	695 kg

Fourches à palette charge haute**

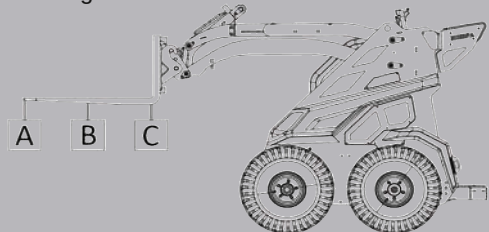

A	B	C
182 kg	242 kg	360 kg

DIMENSIONS

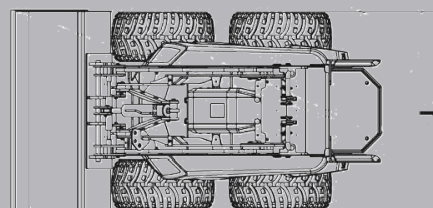
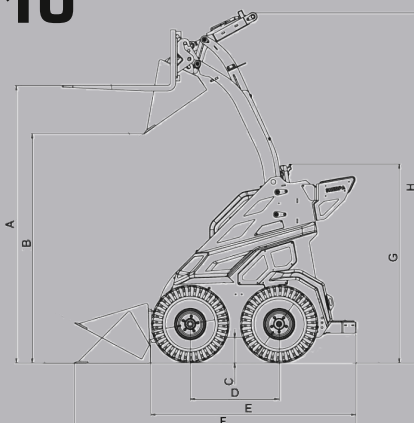
Z30
P110

A	2 013 mm
B	1 661 mm
C	151 mm
D	657 mm
E	1 519 mm 1 345 mm (repose pied plié)
F	2 075 mm
G	1 410 mm
H	2 552 mm
I	760 mm (pneus étroits) 1 000 mm (pneus larges)

Série Z Z40 P212

La version la plus puissante du Z40 ! Le mini-chargeur SHERPA Z40 P212 mesure 114 centimètres de large et est suffisamment puissant pour accomplir toutes les tâches difficiles. Cette machine est équipée du moteur Honda GX690 très puissant. Avec 22,1 Ch, aucune tâche n'est trop difficile pour cette machine ultra-puissante.



Caractéristiques techniques

Z40 P212		
Modèle moteur		Honda GX690
Puissance moteur	kW (ch)	16.5 (22)
Rotation max moteur	tr/min	3 600
Régime moteur défini	tr/min	3 000
Refroidissement moteur		par air
Entraînement et frein		Hydrostatique avec 4 moteurs - roues hydrauliques
Capacité du réservoir carburant	l	15
Vitesse de déplacement max (continu)	km/h	8*
Charge de freinage	kg	910
Force de poussée et de traction	kg	570*
Système hydraulique de commande et de travail	l/bar	42 / 190
Capacité du réservoir hydraulique	l	46
Pneus standards		20x11.00-8 (profilé tracteur)
Tension système électrique	V	12
Capacité batterie	Ah	45
Dimensions max (sans godet) L x l x H	mm	1 519 x 1 140 x 1 442
Poids avec pneus standards	kg	813

*Selon choix de pneu

CHARGES DE BASCULEMENT*

Fourches à palette charge basse**

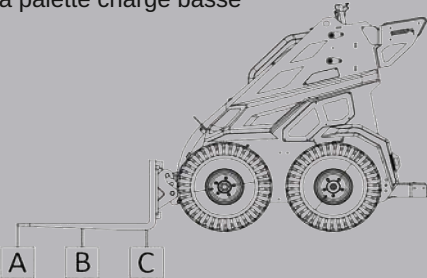
*Opérateur compris 75 kg
**Tenir compte du facteur de sécurité de 30%

A	B	C
300 kg	436 kg	800 kg

Fourches à palette charge haute**

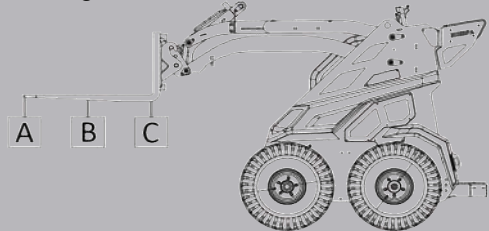

A	B	C
209 kg	278 kg	415 kg

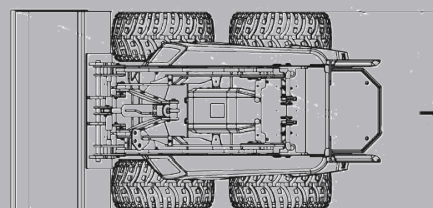
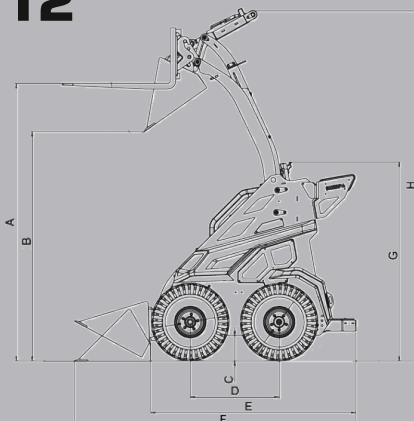
Z40
P212

DIMENSIONS

A	2 051 mm
B	1 700 mm
C	188 mm
D	657 mm
E	1 519 mm 1 345 mm (repose pied plié)
F	2 075 mm
G	1 442 mm
H	2 590 mm
I	860 mm (pneus étroits) 1 140 mm (pneus larges)

Série Z Z50 D212

Le modèle ultra-puissant de la série Z de SHERPA : le Z50 D212 relève tous les défis ! Cette machine a une largeur de 114 cm et est équipée d'un moteur diesel Kubota D902 fiable de 23,5 Ch. Cette machine est donc la version la plus puissante de notre gamme de mini-chargeurs.



Caractéristiques techniques

Z50 D212		
Modèle moteur		Kubota D902
Puissance moteur	kW (ch)	18.5 (24.8)
Rotation max moteur	tr/min	3 600
Régime moteur défini	tr/min	3 000
Refroidissement moteur		par liquide
Entraînement et frein		Hydrostatique avec 4 moteurs - roues hydrauliques
Capacité du réservoir carburant	l	15
Vitesse de déplacement max (continu)	km/h	8*
Charge de freinage	kg	910
Force de poussée et de traction	kg	570*
Système hydraulique de commande et de travail	l/bar	42 / 190
Capacité du réservoir hydraulique	l	46
Pneus standards		20x11.00-8 (profilé tracteur)
Tension système électrique	V	12
Capacité batterie	Ah	45
Dimensions max (sans godet) L x l x H	mm	1 519 x 1 140 x 1 442
Poids avec pneus standards	kg	878

*Selon choix de pneu

CHARGES DE BASCULEMENT*

Fourches à palette charge basse**

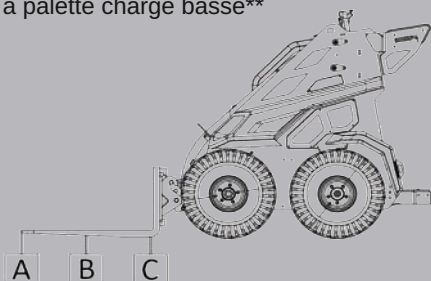

*Opérateur compris 75 kg

**Tenir compte du facteur de sécurité de 30%

A	B	C
303 kg	440 kg	808 kg

Fourches à palette charge haute**

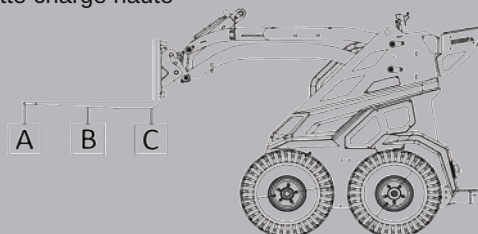

A	B	C
221 kg	294 kg	439 kg

DIMENSIONS

Z50 D212

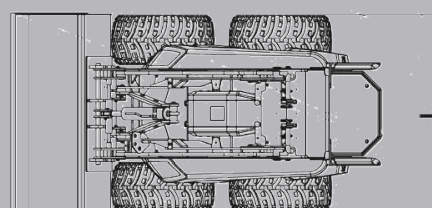
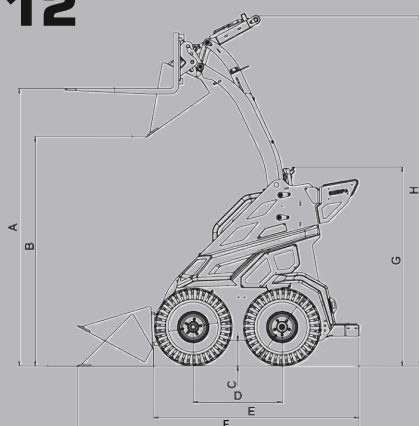

A	2 051 mm
B	1 700 mm
C	188 mm
D	657 mm
E	1 519 mm
	1 345 mm (repose pied plié)
F	2 075 mm
G	1 442 mm
H	2 590 mm
I	860 mm (pneus étroits)
	1 140 mm (pneus larges)

SÉRIE 100



Kingspan®
Kingspan®

Kingspan®
Kingspan®
Kingspan®

Série 100 Sherpa 100 Eco

Le SHERPA100 Eco a une autonomie allant jusqu'à 6 heures et sa puissance est comparable à celle du SHERPA100. Il est équipé d'un moteur à combustion. Grâce au système de changement facile des batteries, le travail peut être prolongé sans avoir à recharger entre-temps. L'absence de gaz d'échappement, de bruit de moteur et l'étroite largeur de travail de 76 cm font du SHERPA 100 Eco un engin très recherché pour la démolition et les travaux dans les espaces confinés.



Caractéristiques techniques

Sherpa 100 Eco		
Modèle moteur		PMAC
Type de batterie		Électrolyse
Autonomie batterie		~ 6h
Temps de recharge		12h
Puissance moteur	kW (ch)	3.1 (4.2)
Rotation max moteur	tr/min	1 650
Régime moteur défini	tr/min	1 650
Refroidissement moteur		par air
Entraînement et frein		Hydrostatique sur 2 roues arrière / 2 roues avant avec transmission par chaîne
Vitesse de déplacement max (continu)	km/h	4*
Charge de freinage	kg	535
Force de poussée et de traction	kg	290*
Système hydraulique de commande et de travail	l/bar	13 / 150
Capacité du réservoir hydraulique	l	38
Pneus standards		4.00x10 (profilé étroits tracteur)
Tension système électrique	V	24
Capacité batterie	Ah	358
Dimensions max (sans godet) L x l x H	mm	1 520 x 760 x 1 220
Poids avec pneus standards	kg	759

*Selon choix de pneu

CHARGES DE BASCULEMENT*

Fourches à palette charge basse**

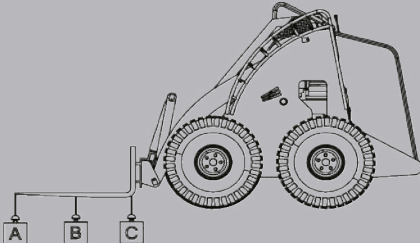

*Opérateur compris 75 kg

**Tenir compte du facteur de sécurité de 30%

A	B	C
269 kg	391 kg	718 kg

Fourches à palette charge haute**

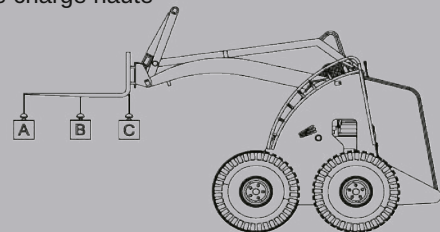

A	B	C
196 kg	265 kg	413 kg

DIMENSIONS

Sherpa 100 Eco

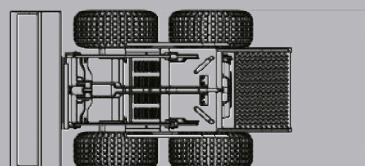
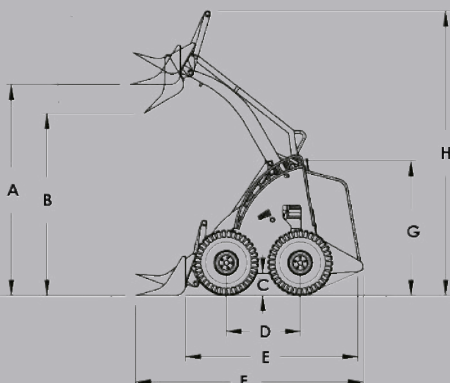

A	1 860 mm
B	1 480 mm
C	121 mm
D	657 mm
E	1 520 mm
F	2 165 mm
G	1 220 mm
H	2 545 mm
I	760 mm

Série 100 Sherpa 100 2Speed

Notre 100 2Speed est une véritable évolution du SHERPA 100 ECO. Une fois que le SHERPA 100 ECO a révolutionné le monde de la construction et de la démolition, nous nous sommes penché sur le concept existant et avons pris en compte les souhaits de l'utilisateur pour le 2Speed. Cette machine est dotée de deux vitesses de conduite : une position rapide pour couvrir de grandes distances et une position lente pour les manoeuvres précises.



Accessoire polyvalent

Pneus étroits anti-traces (4.00-10)



Caractéristiques techniques

Sherpa 100 2Speed		
Modèle moteur		PMAC
Type de batterie		Électrolyse
Autonomie batterie		~ 6h
Temps de recharge		12h
Puissance moteur	kW (ch)	3.1 (4.2)
Rotation max moteur	tr/min	1 950
Régime moteur défini	tr/min	1 350 / 1 950
Refroidissement moteur		par air
Entraînement et frein		Hydrostatique sur 2 roues arrière / 2 roues avant avec transmission par chaîne
Vitesse de déplacement max (1 ^{ère} vitesse)	km/h	3
Vitesse de déplacement max (2 ^{ème} vitesse)	km/h	4
Charge de freinage 1 ^{ère} ou 2 ^{ème} vitesse	kg	650
Force de poussée et de traction	kg	400*
Système hydraulique de commande et de travail	l/bar	11 / 180 (1 ^{ère} vitesse) 16 / 180 (2 ^{ème} vitesse)
Capacité du réservoir hydraulique	l	38
Pneus standards		4.00-10 (étroits anti-traces)
Tension système électrique	V	24
Capacité batterie	Ah	358
Dimensions max (sans godet) L x l x H	mm	1 520 x 740 x 1 220
Poids avec pneus standards	kg	820

*Selon choix de pneu

CHARGES DE BASCULEMENT*

Fourches à palette charge basse**

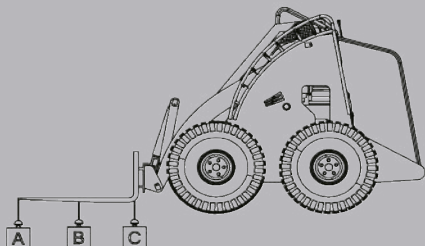

*Opérateur compris 75 kg

**Tenir compte du facteur de sécurité de 30%

A	B	C
283 kg	412 kg	755 kg

Fourches à palette charge haute**

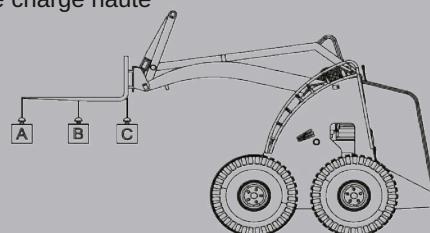

A	B	C
174 kg	236 kg	367 kg

DIMENSIONS

Sherpa 100 2Speed

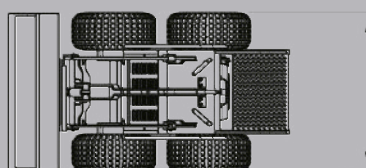
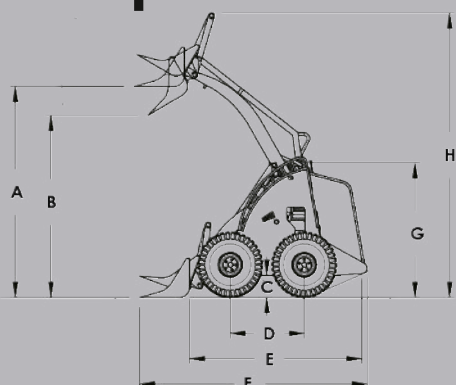

A	1 860 mm
B	1 480 mm
C	121 mm
D	657 mm
E	1 520 mm
F	2 165 mm
G	1 220 mm
H	2 545 mm
I	760 mm

Série 100 Sherpa 100 Agri

La ligne SHERPA 100 Agri a été spécialement développée pour le secteur agricole. Cette centrale polyvalente et très compacte est extrêmement maniable et peut être utilisée pour diverses tâches. Les écuries et les éleveurs de poulets, entre autres, peuvent utiliser cette machine de manière multifonctionnelle pour, par exemple, nettoyer leurs écuries et fournir de la paille ou des aliments. Le gros avantage de ce SHERPA 100, qui ne fait que 76 cm de large, est double : d'une part, l'utilisateur se ménage et effectue le travail de façon plus agréable. Deuxièmement, l'efficacité par rapport au travail manuel dans ce secteur est considérablement augmentée.

DÉMARRAGE manuel



Accessoire polyvalent

Pneus étroits
profilés tracteur (4.00-10)



Caractéristiques techniques

Sherpa 100 Agri		
Modèle moteur		Honda GX390
Puissance moteur	kW (ch)	8.7 (11.7)
Rotation max moteur	tr/min	3 600
Régime moteur défini	tr/min	3 000
Refroidissement moteur		par air
Entraînement et frein		Hydrostatique sur 2 roues arrière / 2 roues avant avec transmission par chaîne
Capacité du réservoir carburant	l	6.1
Vitesse de déplacement max (continu)	km/h	5*
Charge de freinage	kg	690
Force de poussée et de traction	kg	370*
Système hydraulique de commande et de travail	l/bar	18 / 190
Capacité du réservoir hydraulique	l	38
Pneus standards		4.00-10 (profilé tracteur étroit)
Dimensions max (sans godet) L x l x H	mm	1 520 x 760** x 1 220
Poids avec pneus standards	kg	539

*Selon choix de pneu
**Avec pneus étroits et marche-pied replié

CHARGES DE BASCULEMENT*

Fourches à palette charge basse**

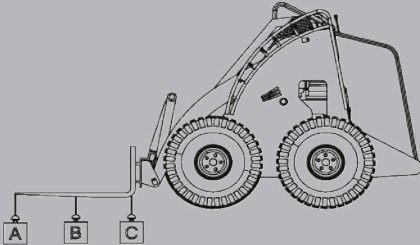

*Opérateur compris 75 kg
**Tenir compte du facteur de sécurité de 30%

A	B	C
179 kg	260 kg	476 kg

Fourches à palette charge haute**

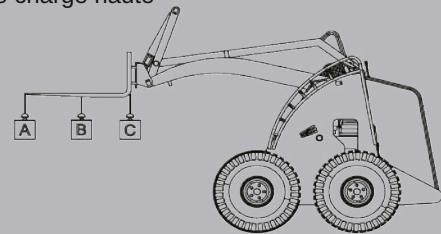

A	B	C
129 kg	175 kg	272 kg

DIMENSIONS

Sherpa 100 Agri

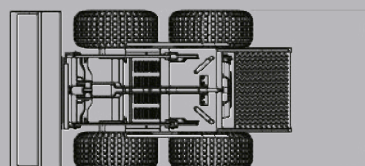
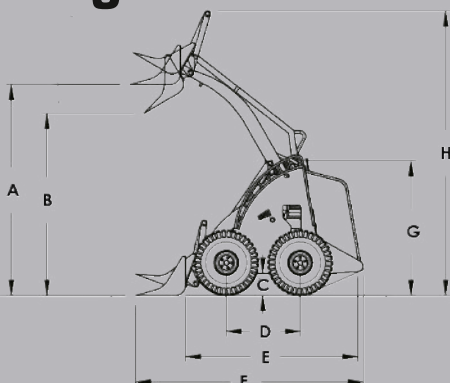

A	1 860 mm
B	1 480 mm
C	121 mm
D	657 mm
E	1 520 mm
F	2 165 mm
G	1 220 mm
H	2 545 mm
I	760 mm

Série 100 Sherpa 100 Small

Le SHERPA 100 small possède toutes les caractéristiques qui rendent la série SHERPA100 si unique. Son point fort est la combinaison unique d'une largeur de travail étroite de 76 cm et d'un moteur puissant, ce qui rend facile l'approvisionnement et l'enlèvement de terre, de matériaux et de travaux d'excavation. Une machine idéale qui est utilisée avec succès dans la construction, la démolition, les projets verts et dans les fermes.

**DÉMARRAGE
électrique**

Accessoire polyvalent



Pneus étroits
profilés tracteur (4.00-10)



Caractéristiques techniques

Sherpa 100 Small		
Modèle moteur		Honda GX390
Puissance moteur	kW (ch)	8.7 (11.7)
Rotation max moteur	tr/min	3 600
Régime moteur défini	tr/min	3 000
Refroidissement moteur		par air
Entraînement et frein		Hydrostatique sur 2 roues arrière / 2 roues avant avec transmission par chaîne
Capacité du réservoir carburant	l	6.1
Vitesse de déplacement max (continu)	km/h	6.5*
Charge de freinage	kg	690
Force de poussée et de traction	kg	370*
Système hydraulique de commande et de travail	l/bar	24 / 190
Capacité du réservoir hydraulique	l	38
Pneus standards		4.00x10 (profilé étroits tracteur)
Pneus option		22x11.00-8 (profilé larges tracteur)
Tension système électrique	V	12
Capacité batterie	Ah	45
Dimensions max (sans godet) L x l x H	mm	(Standard) 1 520 x 760 x 1 220 (Larges) 1 520 x 1 050 x 1250
Poids avec pneus standards	kg	562

*Selon choix de pneu

CHARGES DE BASCULEMENT*

Fourches à palette charge basse**

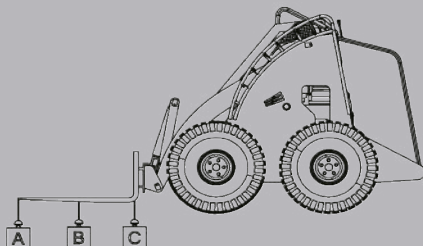

**Opérateur compris 75 kg

**Tenir compte du facteur de sécurité de 30%

A	B	C
193 kg	280 kg	514 kg

Fourches à palette charge haute**

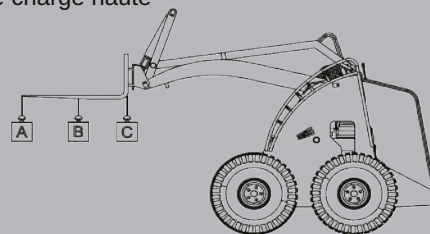

A	B	C
129 kg	175 kg	272 kg

DIMENSIONS

Sherpa 100 Small

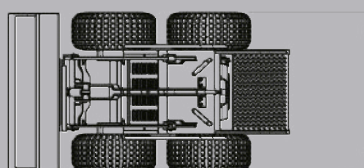
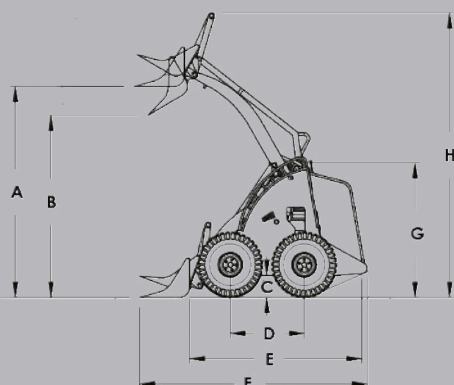

A	1 860 mm
B	1 480 mm
C	121 mm
D	657 mm
E	1 520 mm
F	2 165 mm
G	1 220 mm
H	2 545 mm
I	760 mm pneus étroits 1 050 mm pneus larges

Série 100 Sherpa 100 Essence

Le SHERPA 100 Essence possède toutes les caractéristiques qui rendent la série SHERPA 100 si unique. Le moteur à essence Honda puissant et fiable avec ses 21 ch, ce qui garantit au SHERPA 100 Essence de tenir le coup pendant les travaux les plus difficiles. Qu'il s'agisse d'ajuster des bordures, de transporter des souches d'arbres ou de déplacer des pavés de béton, le SHERPA 100 Essence le fait sans problème. De plus, le SHERPA 100 est facile à transporter sur une remorque ou dans une camionnette. Aucun transport spécial n'est donc nécessaire.



Caractéristiques techniques

Sherpa 100 Essence		
Modèle moteur		Honda GX630
Puissance moteur	kW (ch)	15.5 (20.8)
Rotation max moteur	tr/min	3 600
Régime moteur défini	tr/min	2 650
Refroidissement moteur		par air
Entraînement et frein		Hydrostatique avec 2 moteurs - roues hydrauliques
Capacité du réservoir carburant	l	16
Vitesse de déplacement max (moteurs-roues 315 cc)	km/h	10*
Vitesse de déplacement max (moteurs-roues 400 cc)	km/h	8*
Charge de freinage	kg	675
Force de poussée et de traction	kg	340* (moteurs roues 315 cc) 420 * (moteurs-roues 400 cc)
Système hydraulique de commande et de travail	l/bar	29 / 190
Capacité du réservoir hydraulique	l	45
Pneus standards		20x11.00-8 (profilé tracteur larges)
Pneus option		4.00-10 (profilé tracteur étroits)
Tension système électrique	V	12
Capacité batterie	Ah	45
Dimensions max (sans godet) L x l x H	mm	(Standard) 1 520 x 1 140** x 1 250 (étroit) 1 520 x 860 x 1 220
Poids avec pneus standards	kg	642

*Selon choix de pneu

**Avec pneus étroits et marche-pied replié

CHARGES DE BASCULEMENT*

Fourches à palette charge basse**

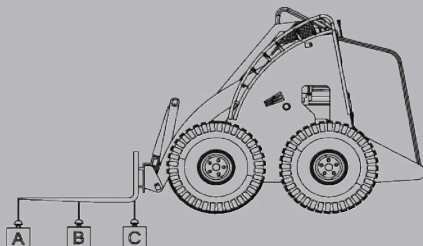

*Opérateur compris 75 kg

**Tenir compte du facteur de sécurité de 30%

A	B	C
235 kg	342 kg	627 kg

Fourches à palette charge haute**

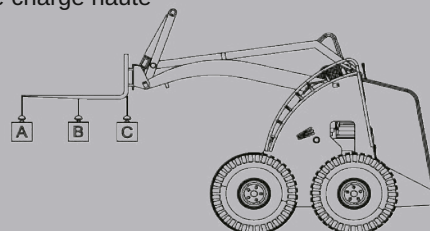

A	B	C
162 kg	220 kg	342 kg

DIMENSIONS

Sherpa 100 Essence

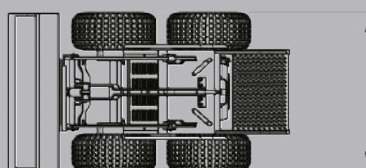
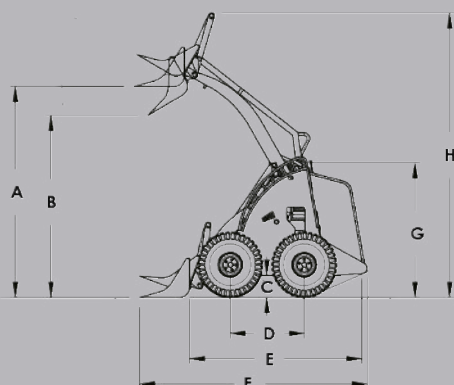

A	1 930 mm
B	1 560 mm
C	176 mm
D	657 mm
E	1 520 mm
F	2 112 mm
G	1 250 mm
H	2 600 mm
I	860 mm pneus étroits 1 440 mm pneus larges

Série 100 Sherpa 100 Diesel

Le SHERPA 100 Diesel possède toutes les caractéristiques qui rendent la série SHERPA 100 si unique. Son point fort l'utilisation de la technologie hydraulique à la fois pour la propulsion 4WD et les fonctions spécifiques à la machine telles que le levage et la rotation. Cela fait du SHERPA 100 Diesel la mini-chargeuse la plus puissante que vous puissiez souhaiter dans le secteur de la construction routière, de la construction et de l'environnement.



Caractéristiques techniques

Sherpa 100 Diesel		
Modèle moteur		Kubota D722
Puissance moteur	kW (ch)	14.9 (20)
Rotation max moteur	tr/min	3 600
Régime moteur défini	tr/min	2 700
Refroidissement moteur		par liquide
Entraînement et frein		Hydrostatique avec 2 moteurs - roues hydrauliques
Capacité du réservoir carburant	l	16
Vitesse de déplacement max (moteurs-roues 315 cc)	km/h	10*
Vitesse de déplacement max (moteurs-roues 400 cc)	km/h	8*
Charge de freinage	kg	675
Force de poussée et de traction	kg	340* (moteurs-roues 315 cc) 430* (moteurs-roues 400 cc)
Système hydraulique de commande et de travail	l/bar	30 / 190
Capacité du réservoir hydraulique	l	45
Pneus standards		20x11.00-8 (profilé larges tracteur)
Pneus option		4.00-10 (profilé étroits tracteur)
Tension système électrique	V	12
Capacité batterie	Ah	45
Dimensions max (sans godet) L x l x H	mm	(Standard) 1 520 x 1 140 x 1 250 (Étroit) 1 520 x 860 x 1 220
Poids avec pneus standards	kg	730

*Selon choix de pneu

CHARGES DE BASCULEMENT*

Fourches à palette charge basse**

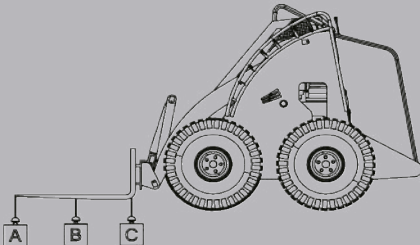

**Opérateur compris 75 kg

**Tenir compte du facteur de sécurité de 30%

A	B	C
272 kg	396 kg	726 kg

Fourches à palette charge haute**

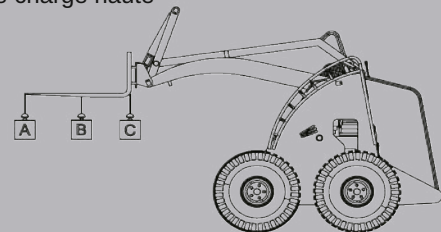

A	B	C
189 kg	256 kg	399 kg

DIMENSIONS

Sherpa 100 Essence

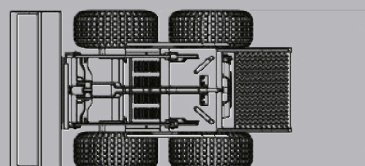
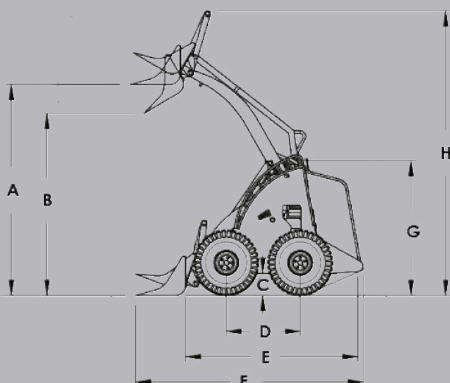

A	1 930 mm
B	1 560 mm
C	176 mm
D	657 mm
E	1 520 mm
F	2 112 mm
G	1 250 mm
H	2 600 mm
I	1 140 mm pneus larges 860 mm pneus étroits

SÉRIE S10



Série S10 S10 E110

Le mini-chargeur électrique pour les petits espaces ! Le S10 est basé sur le SHERPA 150 mais il est entièrement électrique et encore plus puissant. La machine est équipée d'une batterie lithium-ion puissante et sans entretien qui offre une durée de vie très longue. Vous pouvez ainsi utiliser cette machine pendant toute la journée, sans avoir à vous inquiéter. Parallèlement, le S10 est doté d'une fixation rapide hydraulique et possède une force de traction supérieure à celle du SHERPA 150. Equipé de pneus standard, cette machine mesure seulement 76 centimètres de large.



Caractéristiques techniques

		S10 E110
Type de batterie		Lithium
Autonomie batterie		-
Temps de charge		-
Puissance d'entraînement au sol	kW (ch)	40 (55)
Puissance hydraulique de travail	kW (ch)	7.5 (10)
Régime moteur défini	tr/min	3 000
Entraînement		4 moteurs - roues électriques
Vitesse de déplacement max (1ère vitesse)	km/h	7*
Vitesse de déplacement max (2ème vitesse)	km/h	15*
Charge de freinage	kg	795
Force de poussée et de traction	kg	1 430
Système hydraulique de commande et de travail	l/bar	25 / 190
Capacité du réservoir hydraulique	l	24
Pneus standards		24x13.00-12NHS (pneus gazon larges)
Pneus option		5.70 x 12 (profilé étroits tracteur)
Tension système électrique	V	96
Capacité batterie	kWh	24
Angle de braquage	°	45
Angle d'oscillation	°	16
Rayon de braquage	mm	gauche : 4 460 - droite : 4 140
Dimensions max (sans godet) L x l x H	mm	(Standard) 2 359 x 760 x 2 218 (Large) 2 359 x 1 112 x 2 218
Poids avec pneus standards	kg	1 050 (avec contrepoids de 47 kg)

*Selon choix de pneu

CHARGES DE BASCULEMENT*

Fourches à palette charge basse**

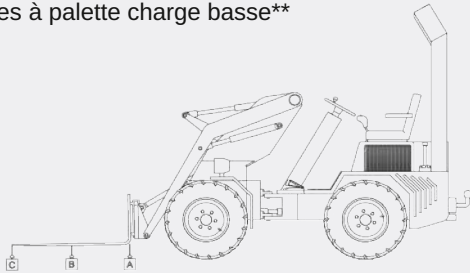

*Opérateur compris 75 kg

**Tenir compte du facteur de sécurité de 30%

A	B	C
1 070 kg	697 kg	517 kg

Fourches à palette charge haute**

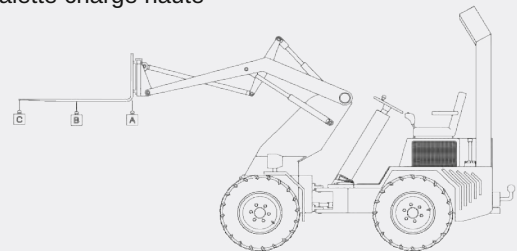

A	B	C
764 kg	545 kg	424 kg

DIMENSIONS

Sherpa S10 E110

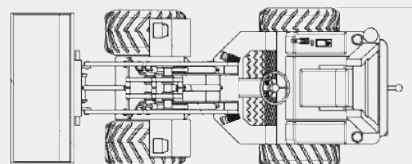
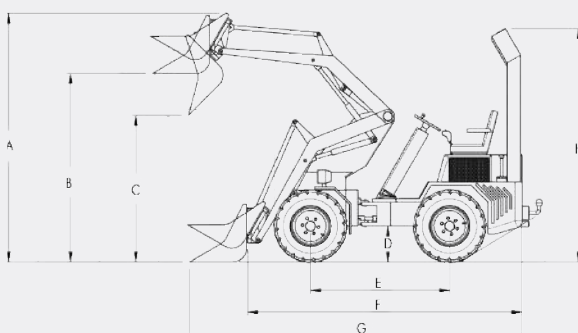

A	2 490 mm
B	1 985 mm
C	1 640 mm
D	255 mm
E	1 187 mm
F	2 310 mm
G	2 960 mm
H	2 210 mm (arceau de sécurité) 1 610 mm (arceau de sécurité replié)
I	760 mm pneus étroits 1 112 mm pneus larges

SÉRIE 150/300



Série 150 Sherpa 150

La chargeuse articulée SHERPA 150 se distingue par son aspect compact. Avec une largeur de travail de 76 cm, c'est la plus petite chargeuse articulée du marché. Les pneus larges offrent une stabilité et une faible pression au sol, de sorte qu'aucune ornière ne se forme. Cela fait du SHERPA 150 le mini-chargeur idéal pour les jardiniers et les agro-professionnels qui optent pour la polyvalence et ne veulent pas être gênés dans les passages étroits. Grâce au puissant moteur diesel Kubota et aux accessoires pratiques, le SHERPA 150 est le choix idéal.

Accessoire polyvalent



Pneus de gazon larges
(24x13.00)



Caractéristiques techniques

Sherpa 150		
Modèle moteur		Kubota D722
Puissance moteur	kW (ch)	14.9 (20)
Rotation max moteur	tr/min	3 600
Régime moteur défini	tr/min	3 000
Refroidissement moteur		par liquide
Entraînement et frein		Hydrostatique avec 4 moteurs - roues hydrauliques
Capacité du réservoir carburant	l	32
Vitesse de déplacement max (continue)	km/h	18*
Charge de freinage	kg	795
Force de poussée et de traction	kg	880*
Système hydraulique de commande	l/min	84 / 350
Système hydraulique de travail	l/min	24 / 150
Capacité du réservoir hydraulique	l	30
Pneus standards		24x13.00-12NHS (pneus gazon larges)
Pneus option		5.70x12 (profilé étroit tracteur)
Tension système électrique	V	12
Angle de braquage	°	45
Angle d'oscillation	°	16
Rayon de braquage	mm	gauche : 4 460 - droite : 4 140
Capacité batterie	Ah	44
Dimensions max (sans godet) L x l x H	mm	(Standard) 2 295 x 760 x 2 218 (Large) 2 295 x 1 112 x 2 218
Poids avec pneus standards	kg	996 (avec contrepoids de 47 kg)

*Selon choix de pneu

CHARGES DE BASCULEMENT*

Fourches à palette charge basse**

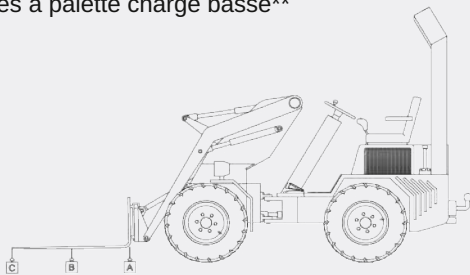

**Opérateur compris 75 kg

**Tenir compte du facteur de sécurité de 30%

A	B	C
1 096 kg	715 kg	530 kg

Fourches à palette charge haute**

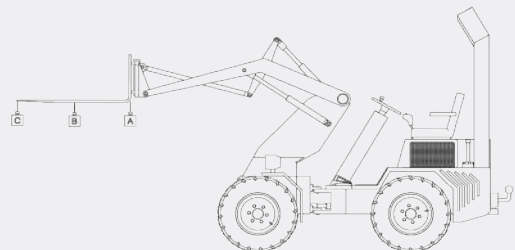

A	B	C
784 kg	560 kg	435 kg

Sherpa 150

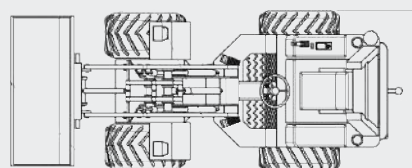
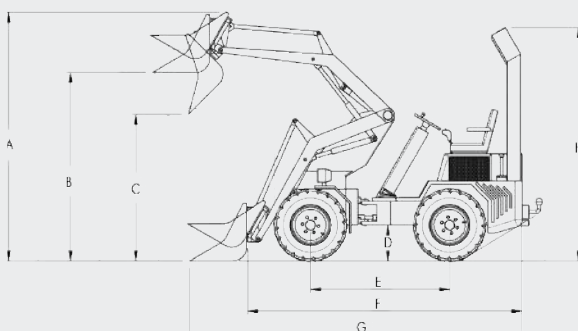

DIMENSIONS

A	2 490 mm
B	1 985 mm
C	1 640 mm
D	255 mm
E	1 187 mm
F	2 295 mm
G	2 960 mm
H	2 218 mm (arceau de sécurité) 1 610 mm (arceau de sécurité replié)
I	760 mm pneus étroits 1 112 mm pneus larges

Série 300 Sherpa 300

Grâce à l'entraînement hydrostatique et à la puissance du moteur diesel Kubota, le Sherpa 300 peut soulever et déplacer en toute sécurité 1000 kg de charge. Grâce à l'utilisation des meilleures technologies hydrauliques et d'entraînement, la fiabilité de fonctionnement des chargeuses articulées SHERPA est garantie de manière optimale. Le SHERPA 300 est idéal pour les travaux spécifiques dans la construction de routes, les travaux d'aménagement paysager lourds et pour les entreprises agricoles.

Accessoire polyvalent



Pneus étroits profilés tracteur
(31.00x15.50-15)



Caractéristiques techniques

		Sherpa 300
Modèle moteur		Kubota D1105
Puissance moteur	kW (ch)	18.5 (24.8)
Rotation max moteur	tr/min	3 000
Régime moteur défini	tr/min	3 000
Refroidissement moteur		par liquide
Entraînement et frein		Hydrostatique avec 4 moteurs - roues hydrauliques
Capacité du réservoir carburant	l	35
Vitesse de déplacement max (continue)	km/h	17.5*
Charge de freinage	kg	1 855
Force de poussée et de traction	kg	1 055*
Système hydraulique de commande	l/bar	102 / 400
Système hydraulique de travail	l/bar	42 / 190
Capacité du réservoir hydraulique	l	35
Pneus standards		31.00x15.50-15 (profilé larges tracteur)
Pneus option		7.00-12AS
Tension système électrique	V	12
Angle de braquage	°	45
Angle d'oscillation	°	15
Rayon de braquage (droite et gauche)	mm	4 620
Capacité batterie	Ah	44
Dimensions max L x l x H	mm	(Standard) 2 740 x 1 000 x 2 395 (Large) 2 740 x 1 270 x 2 395
Poids avec pneus larges	kg	1 541 (sans contrepoids de 70 kg)

*Selon choix de pneu

CHARGES DE BASCULEMENT*

Fourches à palette charge basse**

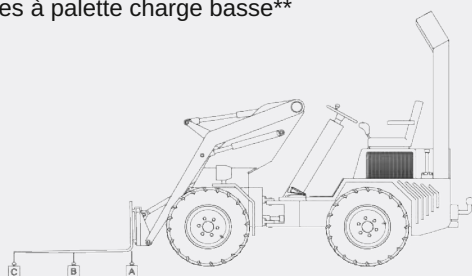

*Opérateur compris 75 kg

**Tenir compte du facteur de sécurité de 30%

A	B	C
2 094 kg	1 229 kg	840 kg

Fourches à palette charge haute**

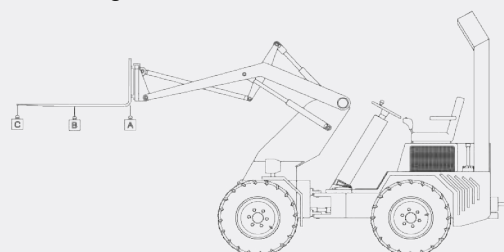

A	B	C
1 135 kg	780 kg	578 kg

Sherpa 300

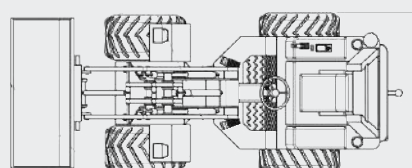
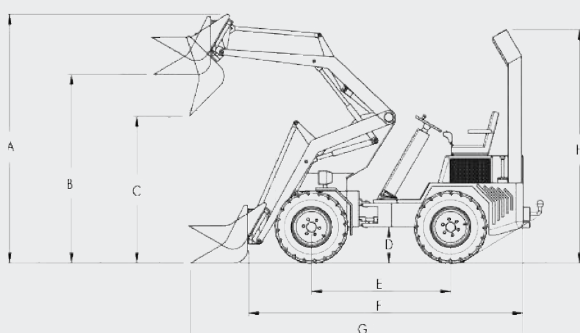

DIMENSIONS

A	3 240 mm
B	2 480 mm
C	2 090 mm
D	220 mm
E	1 425 mm
F	2 740 mm
G	3 510 mm
H	2 395 mm
	(arceau de sécurité)
	1 840 mm
	(arceau de sécurité replié)
I	1 000 mm pneus étroits
	1 270 mm pneus larges

COMPATIBILITÉS ACCESSOIRES

Compatibilités accessoires Série Z

Articles	Réf.	Poids (kg)	Série Z				
			Z10	Z20 E200	Z30	Z40	Z50
Non-hydraulique							
Godet 87 L - 76 cm	SH9AGZ01	64					
Godet 98 L - 85 cm	SH9AGZ03	70					
Godet 127 L - 111 cm	SH9AGZ02	86					
Godet grand volume 170 L - 76 cm	SH9AGZ04	72					
Godet grand volume 250 L - 111 cm	SH9AGZ05	104					
Fourche à fumier 112 cm	SH9AFZ01	97					
Kit fourches pour palettes	SH9AFPZ1	85					
Décapeur de sol	SH9ASZ01	190					
Potence télescopique Z	SH9AD117						
• Crochet	SH9AD096						
• Manille 1 tonne	SH9AD098						
Kit crochet d'attelage	SH9AD111	14					
Hydraulique							
Fourche à grappin hydraulique, 1 vérin 76 cm	SH9AFZ02	110					
Godet à fumier hydraulique, 1 vérin 76 cm	SH9AGZ07	72					
Godet pélican hydraulique, 1 vérin 76 cm*	SH9AGPZ1	87					
Godet pélican hydraulique, 1 vérin 85 cm*	SH9AGPZ2	96					
Godet pélican hydraulique, 1 vérin 111 cm*	SH9AGPZ3	115					
* • Jeu de plaques latérales pour godet pélican	SH9AD062						
Marteau de démolition GolbRam® RM40	SH9AMDZ1	60					
• Pic	SH9AD077						
• Burin	SH9AD075						
• Béche	SH9AD076						
Marteau de démolition GolbRam® RM45b	SH9AMDZ2	65					
• Pic	SH9AD074						
• Burin	SH9AD072						
• Bêche	SH9AD073						
Grappin hydraulique à bois	SH9APH12	77					
Kit bras hydraulique pour brosse de désherbage	SH9ABRZ1	50					
• Brosse de désherbage acier	SH9AD070	25					
• Brosse de désherbage acier fin	SH9AD071	16.5					
Lame à neige hydraulique	SH9ALNZ1	97					
Balayeuse mécanique	SH9ABZ01	105					

Recommandé
 Toléré
 Non compatible

Compatibilités accessoires - Série Z

Articles	Réf.	Poids (kg)	Série Z				
			Z10	Z20 E200	Z30	Z40	Z50
Pneus							
Lot de 4 pneus étroits pour gazon (4.00-10)	SK9AKP10	22					
Lot de 4 pneus médium pour gazon (18x8.50-8 D265 PR4)	SH9AKP06	60					
Lot de 4 pneus larges pour gazon (20x10.00-8 D265)	SH9AKP05	38					
Lot de 4 pneus étroits pour profilés tracteur (4.00-10)	SH9AKP09	32					
Lot de 4 pneus médium profilés tracteur (18x8.50-8 4PR HF255)	SH9AKP14	56					
Lot de 4 pneus larges profilés tracteur (22x11.00-8)	SH9AKP13	56					
Lot de 4 pneus étroits pleins en caoutchouc (4.00-8)	SH9AKP07	56					
Lot de 4 pneus étroits pour surfaces dures (5.00-8)	SH9AKP08	76					
Lot de 4 pneus étroits anti-trace (4.00-8)	SH9AKP12	56					
Lot de 4 pneus étroits anti-trace (5.00-8)	SH9AKP11	76					
Lot de 4 pneus étroits profilés tracteur SH150 (5.70-1 2NHS)	SH9AKP03	56					
Lot de 4 pneus larges profilés gazon (24.00x13.00-12)	SH9AKP04	82					
Lot de 4 petits pneus profilés tracteur	SH9AKP02						
Lot de 4 pneus larges profilés tracteur (31.00x15.50-15)	SH9AKP01	192					



Recommandé



Toléré



Non compatible

Compatibilités accessoires Série 100 & 150

Articles	Réf.	Poids (kg)	Série 100						Série 150
			Eco	2Speed	Agri	Small	Essence	Diesel	150
Non-hydraulique									
Godet 87 L - 76 cm	SH9AG001	64							
Godet 98 L - 85 cm	SH9AG002	70							
Godet 127 L - 111 cm	SH9AG003	86							
Godet grand volume 170 L - 76 cm	SH9AGV02	72							
Godet grand volume 250 L - 111 cm	SH9AGV01	104							
Cadre d'égalisation de sol	SH9AD061	103							
Décapeur de sol	SH9AS001	190							
Balai	SH9AD066	25							
Lame à neige mécanique	SH9ALN01	61							
Potence télescopique	DH9AD078								
• Crochet	SH9AD096								
• Manille 1 tonne	SH9AD098								
Kit crochet d'attelage	SH9AD079	14							
Fourche à fumier - 76 mm	SH9AF005	75							
Fourche à fumier - 112 mm	SH9AF003	97							
Kit fourches pour palette	SH9AFP01	83							
Hydraulique									
Godet pélican 127 L - 111 cm*	SH9AGP02	115							
Godet pélican 87 L - 76 cm*	SH9AGP01	87							
* • Jeu de plaque latérales pour godet pélican	SH9AD062								
Pince hydraulique à fumier 1 grappin - 1 vérin 76 cm	SH9AF002	70							
Fourche à fumier 1 grappin - 1 vérin	SH9AF004	110							
Grappin hydraulique à bois	SH9AGG03	77							
Tarrière hydraulique	SH9AT001	41							
• Extension 50 cm	SH9ATVE2	7							
• Extension 100 cm	SH9ATVE1	10							
• Vrille de 1 m diam. 100 mm	SH9ATV01	9							
• Vrille de 1 m diam. 150 mm	SH9ATV02	13							
• Vrille de 1 m diam. 230 mm	SH9ATV03	19							
• Vrille de 1 m diam. 300 mm	SH9ATV04	25							
• Vrille de 1 m diam. 360 mm	SH9ATV05	30							
• Vrille de 1 m diam. 410 mm	SH9ATV06	33							
• Vrille de 1 m diam. 460 mm	SH9ATV07	30							
• Vrille de 1 m diam. 610 mm	SH9ATV08	45							
Marteau de démolition GolbRam® RM40	SH9AMD01	60							
• Pic	SH9AD077								
• Burin	SH9AD075								
• Bêche	SH9AD076								
Marteau de démolition GolbRam® RM45b	SH9AMD02	65							
• Pic	SH9AD074								
• Burin	SH9AD072								
• Bêche	SH9AD073								

Recommandé

Toléré

Non compatible

Compatibilités accessoires - Série 100 & 150

Articles	Réf.	Poids (kg)	Série 100						Série 150
			Eco	2Speed	Agri	Small	Essence	Diesel	150
Hydraulique									
Pince hydraulique pour dalles/bordures	SH9APH02								
Pince hydraulique pour pavés	SH9APH01	65							
Pince hydraulique pour parpaings	SH9APH05								
Pince hydraulique à matériaux rotative 90°	SH9APH04								
Pince hydraulique pour bordures/pierres	SH9APH11								
• Levier pour pince hydraulique	SH9AD093								
Pince hydraulique carreaux d'herbe (2x2)	SH9APH07								
Pince hydraulique carreaux d'herbe (4V)	SH9APH06								
Broyeur de souche hydraulique	SH9ABRS1	105							
Trancheuse hydraulique Digga®	SH9ATRS1	217							
Plateau de coupe hydraulique	SH9AD112	123							
Préparateur de sol	SH9AD110	194							
Balayeuse mécanique	SH9AB001	105							
Balayeuse - 111 cm	SH9AB002								
Kit bras hydraulique pour brosse de désherbage (sans brosse)	SH9ABR02	50							
• Brosse de désherbage acier	SH9AD070	25							
• Brosse de désherbage acier fin	SH9AD071	16.5							
Pneus									
Lot de 4 pneus étroits pour gazon (4.00-10)	SK9AKP10	22							
Lot de 4 pneus médium pour gazon (18x8.50-8 D265 PR4)	SH9AKP06	60							
Lot de 4 pneus large pour gazon (20x10.00-8 D265)	SH9AKP05	38							
Lot de 4 pneus étroit pour profilés tracteur (4.00-10)	SH9AKP09	32							
Lot de 4 pneus médium profilés tracteur (18x8.50-8 4PR HF255)	SH9AKP14	56							
Lot de 4 pneus larges profilés tracteur (22x11.00-8)	SH9AKP13	56							
Lot de 4 pneus étroits pleins en caoutchouc (4.00-8)	SH9AKP07	56							
Lot de 4 pneus étroits pour surfaces dures (5.00-8)	SH9AKP08	76							
Lot de 4 pneus étroits anti-trace (4.00-8)	SH9AKP12	56							
Lot de 4 pneus étroits anti-trace (5.00-8)	SH9AKP11	76							
Lot de 4 pneus étroits profilés tracteur SH150 (5.70-1 2NHS)	SH9AKP03	56							
Lot de 4 pneus larges profilés gazon (24.00x13.00-12)	SH9AKP04	82							
Lot de 4 petits pneus profilés tracteur	SH9AKP02								
Lot de 4 pneus larges profilés tracteur (31.00x15.50-15)	SH9AKP01	192							

Recommandé

Toléré

Non compatible

Compatibilités accessoires Série S10

Articles	Réf.	Poids (kg)	Série S10
			S10 E110
Non-hydraulique			
Godet 87 L - 76 cm	SH9AGZ01	64	
Godet 98 L - 85 cm	SH9AGZ03	70	
Godet 127 L - 111 cm	SH9AGZ02	86	
Godet grand volume 170 L - 76 cm	SH9AGZ04	72	
Godet grand volume 250 L - 111 cm	SH9AGZ05	104	
Fourche à fumier 112 cm	SH9AFZ01	97	
Kit fourches pour palettes	SH9AFPZ1	85	
Décapeur de sol	SH9ASZ01	190	
Potence télescopique Z	SH9AD117		
• Crochet	SH9AD096		
• Manille 1 tonne	SH9AD098		
Kit crochet d'attelage	SH9AD111	14	
Hydraulique			
Fourche à grappin hydraulique, 1 vérin 76 cm	SH9AFZ02	110	
Godet à fumier hydraulique, 1 vérin 85 cm	SH9AGZ07	72	
Godet pélican hydraulique, 1 vérin 76 cm*	SH9AGPZ1	87	
Godet pélican hydraulique, 1 vérin 85 cm*	SH9AGPZ2	96	
Godet pélican hydraulique, 1 vérin 111 cm*	SH9AGPZ3	115	
* • Jeu de plaques latérales pour godet pélican	SH9AD062		
Marteau de démolition GolbRam® RM40	SH9AMDZ1	60	
• Pic	SH9AD077		
• Burin	SH9AD075		
• Bêche	SH9AD076		
Marteau de démolition GolbRam® RM45b	SH9AMDZ2	65	
• Pic	SH9AD074		
• Burin	SH9AD072		
• Bêche	SH9AD073		
Grappin hydraulique à bois	SH9APH12	77	
Kit bras hydraulique pour brosse de désherbage	SH9ABRZ1	50	
• Brosse de désherbage acier	SH9AD070	25	
• Brosse de désherbage acier fin	SH9AD071	16.5	
Lame à neige hydraulique	SH9ALNZ1	97	
Balayeuse mécanique	SH9ABZ01	105	



Recommandé



Toléré



Non compatible

Compatibilités accessoires - Série S10

Articles	Réf.	Poids (kg)	Série S10
			S10 E110
Pneus			
Lot de 4 pneus étroits pour gazon (4.00-10)	SK9AKP10	22	
Lot de 4 pneus médium pour gazon (18x8.50-8 D265 PR4)	SH9AKP06	60	
Lot de 4 pneus large pour gazon (20x10.00-8 D265)	SH9AKP05	38	
Lot de 4 pneus étroit pour profilés tracteur (4.00-10)	SH9AKP09	32	
Lot de 4 pneus médium profilés tracteur (18x8.50-8 4PR HF255)	SH9AKP14	56	
Lot de 4 pneus larges profilés tracteur (22x11.00-8)	SH9AKP13	56	
Lot de 4 pneus étroits pleins en caoutchouc (4.00-8)	SH9AKP07	56	
Lot de 4 pneus étroit pour surfaces dures (5.00-8)	SH9AKP08	76	
Lot de 4 pneus étroits anti-trace (4.00-8)	SH9AKP12	56	
Lot de 4 pneus étroits anti-trace (5.00-8)	SH9AKP11	76	
Lot de 4 pneus étroits profilés tracteur SH150 (5.70-1 2NHS)	SH9AKP03	56	
Lot de 4 pneus larges profilés gazon (24.00x13.00-12)	SH9AKP04	82	
Lot de 4 petits pneus profilés tracteur	SH9AKP02		
Lot de 4 pneus larges profilés tracteur (31.00x15.50-15)	SH9AKP01	192	

Recommandé
 Toléré
 Non compatible

Compatibilités accessoires

Série 300

Articles	Réf.	Poids (kg)	Série 300
			300
Non-hydraulique			
Godet à matériaux 286 L - 129 cm	SH9AG005	169	
Godet fermé 286 L - 129 cm	SH9AGV03	142	
Balai	SH9AD067	26	
Kit fourches pour palettes	SH9AFP02	164	
Lame à neige mécanique	SH9ALN02		
Fourches	SH9AF006	169	
Cadre d'égalisation de sol	SH9AD113	134	
Potence télescopique	SH9AD102		
• Crochet	SH9AD096		
• Manille 1 tonnes	SH9AD098		
Hydraulique			
Balais à rouleaux	SH9AB003		
Brosse de désherbage (brosse acier)	SH9ABR01		
Brosse de désherbage (brosse acier fin)	SH9ABR03		
Pince hydraulique pour bordure	SH9APH10		
Pince hydraulique pour pierre	SH9APH09	74	
Pince hydraulique pour bordures/pierres	SH9APH11	50	
• Leviers pour pinces hydraulique	SH9AD093		
Pince bordures	SH9APH03		
Pince pour dalle en béton pour gazon (4V)	SH9APH06	39	
Pince pour dalle en béton pour gazon (2x2)	SH9APH07	37	
Pince pour balles hydraulique	SH9APH08	230	
Trancheuse hydraulique	SH9ATRS2	217	
Tarrière hydraulique	SH9AT002	41	
• Extension 50 cm	SH9ATVE2	7	
• Extension 100 cm	SH9ATVE1	10	
• Vrille de 1 m diam. 100 mm	SH9ATV01	9	
• Vrille de 1 m diam. 150 mm	SH9ATV02	13	
• Vrille de 1 m diam. 230 mm	SH9ATV03	19	
• Vrille de 1 m diam. 300 mm	SH9ATV04	25	
• Vrille de 1 m diam. 360 mm	SH9ATV05	30	
• Vrille de 1 m diam. 410 mm	SH9ATV06	33	
• Vrille de 1 m diam. 460 mm	SH9ATV07	30	
• Vrille de 1 m diam. 610 mm	SH9ATV08		
Godet à fumier hydraulique avec grappin et 2 vérins	SH9AF001		



Recommandé



Toléré



Non compatible

Compatibilités accessoires - Série 300

			Série 300
Articles	Réf.	Poids (kg)	300
Pneus			
Lot de 4 pneus étroits pour gazon (4.00-10)	SH9AKP10	22	
Lot de 4 pneus médium pour gazon (18x8.50-8 D265 PR4)	SH9AKP06	60	
Lot de 4 pneus larges pour gazon (20x10.00-8 D265)	SH9AKP05	38	
Lot de 4 pneus étroits profilés tracteur (4.00-10)	SH9AKP09	32	
Lot de 4 pneus médium profilés tracteur (18x8.50-8 4PR HF255)	SH9AKP14	56	
Lot de 4 pneus larges profilés tracteur (22x11.00-8)	SH9AKP13	56	
Lot de 4 pneus étroits en caoutchouc (4.00-8)	SH9AKP07	56	
Lot de 4 pneus étroits pour surfaces dures (5.00-8)	SH9AKP08	76	
Lot de 4 pneus étroits anti-trace (4.00-8)	SH9AKP12	56	
Lot de 4 pneus étroits anti-trace (5.00-8)	SH9AKP11	76	
Lot de 4 pneus étroits profilés tracteur SH150 (5.70-1 2NHS)	SH9AKP03	56	
Lot de 4 pneus larges profilés gazon (24.00x13.00-12)	SH9AKP04	82	
Lot de 4 petits pneus profilés tracteur	SH9AKP02		
Lot de 4 pneus larges profilés tracteur (31.00x15.50-15)	SH9AKP01	192	



Recommandé



Toléré



Non compatible

ACCESSOIRES SÉRIE Z & S

Accessoires Série Z & S



Godet 87 L - 76 cm

Réf : SH9AGZ01

Pour le transport et le nivellement de sable et de gravier.

Avec lame Hardox® 500

Dimensions : 76 x 56 x 39 cm

Poids : 64 kg

Recommandé : Z10 - Z20 - Z30

Toléré : Z40 - Z50



Godet 98 L - 85 cm

Réf : SH9AGZ03

Pour le transport et le nivellement de sable et de gravier.

Avec lame Hardox® 500.

Dimensions : 85 x 56 x 39 cm

Poids : 70 kg

Recommandé : Z40 - Z50

Toléré : Z10 - Z20 - Z30



Godet 127 L - 111 cm

Réf : SH9AGZ02

Pour le transport et le nivellement de sable et de gravier.

Avec lame Hardox® 500

Dimensions : 111 x 56 x 39 cm

Poids : 86 kg

Recommandé : Z40 - Z50

Toléré : Z10 - Z20 - Z30



Godet grand volume 170 L - 76 cm

Réf : SH9AGZ04

Pour le transport et le nivellement de sable et de gravier.

Avec lame Hardox® 500.

Dimensions : 76 x 48 x 48 cm

Poids : 72 kg

Recommandé : Z10 - Z20 - Z30

Toléré : Z40 - Z50



Godet grand volume 250 L - 111 cm

Réf : SH9AGZ05

Pour le transport et le nivellement de sable et de gravier.

Avec lame Hardox® 500.

Dimensions : 111 x 74 x 63 cm

Poids : 104 kg

Recommandé : Z40 - Z50

Toléré : Z10 - Z20 - Z30



Fourche à fumier 112 cm

Réf : SH9AFZ01

Pour déplacer, soulever et déverser des klinkers et des dalles, étaler des pavés, des mottes de gazon et d'autres surfaces.

Dimensions : 111 x 86 x 39 cm

Poids : 97 kg

Recommandé : Z40 - Z50

Toléré : Z10 - Z20 - Z30



Kit fourches pour palettes

Réf : SH9AFPZ1

Pour ramasser des palettes et des matériaux fixes.

Longueur fourches à palettes : 80 cm

Largeur mini : 17 cm

Largeur max : 70 cm

Poids : 85 kg

Recommandé : Z10 - Z20 - Z30- Z40

- Z50



Décapeur de sol

Réf : SH9ASZ01

Pour enlever différents revêtements de sol sur une surface en béton. 7 lames de rechange comprises.

Dimensions : 76 x 46 x 45 cm

Poids : 190 kg

Recommandé : Z10 - Z20 - Z30- Z40 -

Z50



Potence télescopique Z

Réf : SH9AD117

Pour le levage de charges au moyen d'un crochet de charge, d'une chaîne de levage ou en combinaison avec des pinces à pierre, à pneu et des ventouses.

Crochet Réf : SH9AD096

Manille 1 tonne Réf : SH9AD098

Recommandé : Z10 - Z20 - Z30 - Z40 - Z50



Capacité de levage max (kg)

Z10 E	392	374	358	343	329	316
Z30 P	270	258	247	236	227	218
Z40 P	321	307	293	281	269	259
Z50 D	336	320	306	293	281	271



Kit crochet d'attelage

Réf : SH9AD111

Pour déplacer des remorques avec une attache à boule de Ø 50 mm.

Dimensions : 60 x 22 x 20 cm

Poids : 14 kg

Recommandé : Z10 - Z20 - Z30- Z40 - Z50

ACCESSOIRES HYDRAULIQUES



Fourche à grappin hydraulique 1 vérin, 76 cm

Réf : SH9AFZ02

Pour déplacer, soulever et déverser des gravats, du fumier, des déchets verts ou d'autres matériaux en vrac.

Largeur : 76 cm

Poids : 110 kg

Recommandé : Z40 - Z50
Toléré : Z10 - Z20 - Z30



Godet à fumier hydraulique 1 vérin, 76 cm

Réf : SH9AGZ07

Pour déplacer, soulever et déverser le fumier, la paille, le foin, l'herbe, etc.

Dimensions :

85 x 60 x 51-80 cm

Poids : 72 kg

Recommandé : Z10 - Z20 - Z30 - Z40 - Z50



Godet pélican hydraulique 1 vérin, 76 cm

Réf : SH9AGPZ1

Pour déplacer, soulever et déverser du fumier, de la paille, de l'ensilage, du sable ou d'autres matériaux en vrac. Avec lame Hardox® 500.

Dimensions :

76 x 63 x 52-72 cm

Poids : 87 kg (sans plaques latérales)

Option : jeu de plaques latérales

Recommandé : Z10 - Z20 - Z30
Toléré : Z40 - Z50



Godet pélican hydraulique 1 vérin, 85 cm

Réf : SH9AGPZ2

Pour déplacer, soulever et déverser du fumier, de la paille, de l'ensilage, du sable ou d'autres matériaux en vrac. Avec lame Hardox® 500.

Dimensions :

85 x 63 x 52-72 cm

Poids : 96 kg (sans plaques latérales)

Option : jeu de plaques latérales

Recommandé : Z40 - Z50
Toléré : Z10 - Z20 - Z30

Accessoires Série Z & S



Godet pélican hydraulique 1 vérin, 111 cm

Réf : SH9AGPZ3

Pour déplacer, soulever et déverser du fumier, de la paille, de l'ensilage, du sable ou d'autres matériaux en vrac. Avec lame Hardox® 500.

Dimensions :

111 x 63 x 52-72 cm

Poids : 115 kg (sans plaque latérales)

Option : jeu de plaques latérales

Recommandé : Z10 - Z20 - Z30

Toléré : Z40 - Z50



Marteau de démolition GlobRam® RM40

Réf : SH9AMDZ1

Convient aux mini-chargeurs de 76 cm de large, y compris chape d'attelage et burin (rond).

Energie d'impact : 140 joule

Poids : 60 kg

Recommandé : Z10 - Z20 - Z30

Toléré : Z40 - Z50



Pic Réf : SH9AD077

Burin Réf : SH9AD075

Bêche Réf : SH9AD076



Marteau de démolition GlobRam® RM45b

Réf : SH9AMDZ2

Convient aux mini-chargeurs de 112 cm de large, y compris chape d'attelage et burin (rond).

Energie d'impact : 140 joule

Poids : 65 kg

Recommandé : Z40 - Z50

Toléré : Z10 - Z20 - Z30



Pic Réf : SH9AD074

Burin Réf : SH9AD072

Bêche Réf : SH9AD073



Grappin hydraulique à bois

Réf : SH9APH12

Pour ramasser plusieurs troncs d'arbre ou de gros troncs d'arbre par morceau. Rotor non compris.

Dimensions : 26 x 68 x 60 cm

Poids : 77 kg

Recommandé : Z10 - Z20 - Z30 - Z40

- Z50

Spécial
Z40 - Z50



Kit bras hydraulique pour brosse de désherbage

Réf : SH9ABRZ1

Pour enlever les mauvaises herbes entre les pierres ou nettoyer les caniveaux et les trottoirs. Brosse non incluse. Dispositif anti-éclaboussures inclus.

Dimensions : 60 x 124 x 65 cm

Poids : 50 kg

Recommandé : Z40 - Z50

Toléré : Z10 - Z20 - Z30



Brosse de désherbage acier

Réf : SH9AD070

Brosse à installer dans le bras hydraulique de désherbage.

Diamètre de la brosse : ± 80 cm

Poids : 25 kg

Recommandé : Z40 - Z50

Toléré : Z10 - Z20 - Z30



Brosse de désherbage acier fin

Réf : SH9AD071

Brosse à installer dans le bras hydraulique de désherbage.

Diamètre de la brosse : ± 80 cm

Poids : 16.5 kg

Recommandé : Z40 - Z50

Toléré : Z10 - Z20 - Z30



Lame à neige hydraulique

Réf : SH9ALNZ1

Pour déplacer ou décaler les aliments pour bétail, la paille, l'ensilage, la neige ou d'autres matériaux en vrac.

Dimensions : 110 x 65 x 48 cm

Poids : 97 kg

Recommandé : Z10 - Z20 - Z30 - Z40

- Z50



Balayeuse mécanique

Réf : SH9ABZ01

Péner directement dans le godet.

Dimensions : 126 x 92 x 75 cm

Poids : 105 kg

Recommandé : Z20 - Z30 - Z40 - Z50

Toléré : Z10

ACCESSOIRES SÉRIE 100/150

Accessoires

Série 100 & 150



Godet 87 L - 76 cm

Réf : SH9AG001

Pour le transport et le nivellement de sable et de gravier.

Avec lame Hardox® 500.

Dimensions : 76 x 56 x 39 cm

Poids : 64 kg

Recommandé : eco - 2Speed - agri - small - 150

Toléré : essence - diesel



Godet 98 L - 85 cm

Réf : SH9AG002

Pour le transport et le nivellement de sable et de gravier.

Avec lame Hardox® 500.

Dimensions : 85 x 56 x 39 cm

Poids : 70 kg

Recommandé : essence - diesel - 150

Toléré : eco - 2Speed - agri - small



Godet 127 L - 111 cm

Réf : SH9AG003

Pour le transport et le nivellement de sable et de gravier.

Avec lame Hardox® 500.

Dimensions : 111 x 56 x 39 cm

Poids : 86 kg

Recommandé : essence - diesel - 150

Toléré : eco - 2Speed - agri - small



Godet grand volume 170 L - 76 cm

Réf : SH9AGV02

Pour le transport et le nivellement de sable et de gravier.

Avec lame Hardox® 500.

Dimensions : 76 x 48 x 48 cm

Poids : 72 kg

Recommandé : eco - 2Speed - agri - small - 150

Toléré : essence - diesel



Godet grand volume 250 L - 111 cm

Réf : SH9AGV01

Pour le transport et le nivellement de sable et de gravier.

Avec lame Hardox® 500.

Dimensions : 111 x 74 x 63 cm

Poids : 104 kg

Recommandé : essence - diesel - 150

Toléré : eco - 2Speed - Agri - small



Cadre d'égalisation de sol

Réf : SH9AD061

Pour égaliser le sable et le gravier.

Comprend un râtelier scarificateur.

Dimensions : 130 x 83 x 55 cm

Poids : 103 kg

Recommandé : agri - small essence - diesel - 150

Toléré : eco - 2Speed



Décapeur de sol

Réf : SH9AS001

Pour enlever différents revêtements de sol sur une surface en béton. 7 lames de rechange comprises.

Dimensions : 76 x 46 x 45 cm

Poids : 190 kg

Recommandé : eco - 2Speed - agri - small - essence - diesel - 150



Balai

Réf : SH9AD066

Pour balayer la rue.

Dimensions : 170 x 14 x 43 cm

Poids : 25 kg

Recommandé : eco - 2Speed - agri - small - essence - diesel - 150



Lame à neige mécanique

Réf : SH9ALN01

Pour déplacer ou décaler les aliments pour bétail, la paille, l'ensilage, la neige ou d'autres matériaux en vrac.

Dimensions : 110 x 74 x 40 cm

Poids : 61 kg

Recommandé : eco - 2Speed - agri - small - essence - diesel - 150



Kit crochet d'attelage

Réf : SH9AD079

Pour déplacer des remorques avec une attache à boule de Ø 50 mm.

Dimensions : 60 x 22 x 19.5 cm

Poids : 14 kg

Recommandé : eco - 2Speed - agri - small - essence - diesel - 150



Potence télescopique

Réf : SH9AD078

Pour le levage de charges au moyen d'un crochet de charge, d'une chaîne de levage ou en combinaison avec des pinces à pierre, à pneu et des ventouses.

Crochet Réf : SH9AD096

Manille 1 tonne Réf : SH9AD098

Recommandé : eco - 2Speed - agri - small - essence - diesel - 150

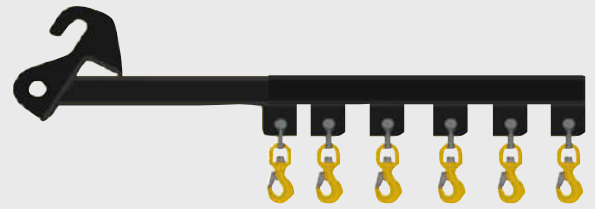

Capacité de levage max (kg)

Sherpa 100 Essence	217	210	199	192	182	168
Sherpa 100 Diesel	227	217	210	199	189	185
Sherpa 100 Small	189	182	171	168	161	154
Sherpa 100 Eco	245	238	231	224	210	203
Sherpa 150	385	371	357	350	343	329



Fourche à fumier 76 cm

Réf : SH9AF005

Pour déplacer, soulever et déverser des klinders et des dalles, étaler des pavés de rue, des mottes de gazon et d'autres surfaces.

Dimensions : 76 x 86 x 39 cm

Poids : 75 kg

Recommandé : eco - 2Speed - agri - small - 150

Toléré : essence - diesel



Fourche à fumier 112 cm

Réf : SH9AF003

Pour déplacer, soulever et déverser des klinders et des dalles, étaler des pavés de rue, des mottes de gazon et d'autres surfaces.

Dimensions : 118 x 86 x 39 cm

Poids : 97 kg

Recommandé : essence - diesel - 150

Toléré : eco - 2Speed - agri - small



Kit fourches pour palette

Réf : SH9AFP01

Pour ramasser des palettes et des matériaux fixes.

Dimensions : 80 x 122 x 64 cm

Poids : 83 kg

Recommandé : eco - 2Speed - agri - small - essence - diesel - 150

Se référer aux schémas de la page du modèle souhaité (pages : 16 - 18 - 20 - 22 - 24 - 26 - 34)

Accessoires Série 100 & 150

ACCESSOIRES HYDRAULIQUES



Godet pélican hydraulique 1 vérin, 76 cm

Réf : SH9AGP01

Pour déplacer, soulever et déverser du fumier, de la paille, de l'ensilage, du sable ou d'autres matériaux en vrac. Avec lame Hardox® 500.

Dimensions : 76 x 63 x 52 cm

Poids : 87 kg

Option : jeu de plaques latérales

Réf : SH9AD062

Recommandé : eco - 2Speed - agri - small - 150

Toléré : essence - diesel



Godet pélican hydraulique 1 vérin, 111 cm

Réf : SH9AGP02

Pour déplacer, soulever et déverser du fumier, de la paille, de l'ensilage, du sable ou d'autres matériaux en vrac. Avec lame Hardox® 500.

Dimensions : 111 x 63 x 52 cm

Poids : 115 kg

Option : jeu de plaques latérales

Réf : SH9AD062

Recommandé : essence - diesel - 150

Toléré : eco - 2Speed - agri - small



Pince hydraulique à fumier 1 grappin - 1 vérin 76 cm

Réf : SH9AF002

Pour déplacer, soulever et déverser le fumier, la paille, le foin, l'herbe, etc.

Dimensions : 76 x 60 x 51 cm

Poids : 70 kg

Recommandé : eco - 2Speed agri - small - 150

Toléré : essence - diesel



Fourche à fumier 1 grappin 1 vérin

Réf : SH9AF004

Pour déplacer, soulever et déverser des gravats, du fumier, des déchets verts ou d'autres matériaux en vrac.

Largeur : 76 cm

Poids : 110 kg

Recommandé : eco - 2Speed - agri - small - 150

Toléré : essence - diesel



Grappin hydraulique à bois

Réf : SH9AGG03

Pour ramasser plusieurs troncs d'arbre ou de gros troncs d'arbre par morceau. Rotor non compris.

Dimensions : 26 x 68 x 60 cm

Poids : 77 kg

Recommandé : eco - 2Speed - agri - small - essence - diesel - 150



Pince hydraulique pour dalles / bordures

Réf : SH9APH02

Pour transporter 1 rangée de dalles ou de bordures.

Ouverture max : 145 cm

Fermeture min : 90 cm

Recommandé : eco - 2Speed - agri - small - essence - diesel - 150



JEU DE TUYAUX

Les accessoires suivants sont équipés en standard d'un jeu de flexible : SS-2.

Possédez-vous déjà une machine ? Voir l'annexe 1 pour le choix du jeu de flexible correct.



Tarière hydraulique

Réf : SH9AT001

Pour percer des trous dans un sol sablonneux. Sans tarière.

Poids : 41 kg

Option à prévoir : Levier de blocage

Recommandé : agri - small essence - diesel - 150

Toléré : eco - 2Speed

Grille pour tarière hydraulique (longueur : 100 cm)

Diamètre (mm)	100	150	230	300	360	410	460	610
Poids (kg)	9	13	19	25	30	33	30	
Réf : SH9AT	V01	V02	V03	V04	V05	V06	V07	V08



TUYAU DE FUITE

Un tuyau de fuite doit être installé :

Réf : SH9AD011

Extension 50 cm Réf : SH9ATVE2

Extension 100 cm Réf : SH9ATVE1



Marteau de démolition GlobRam® RM40

Réf : SH9AMD01

Convient aux mini-chargeurs de 76 cm de large, y compris chape d'attelage et burin (rond).

Energie d'impact : 140 joule

Poids : 60 kg

Recommandé : eco - 2Speed - agri small - 150

Toléré : essence - diesel



Pic Réf : SH9AD077

Burin Réf : SH9AD075

Bêche Réf : SH9AD076



Marteau de démolition GlobRam® RM45b

Réf : SH9AMD02

Convient aux mini-chargeurs de 112 cm de large, y compris chape d'attelage et burin (rond).

Energie d'impact : 195 joule

Poids : 65 kg

Recommandé : essence - diesel

Toléré : eco - 2Speed agri - small - 150



Pic Réf : SH9AD074

Burin Réf : SH9AD072

Bêche Réf : SH9AD073

**Spécial
essence - diesel**



Pince hydraulique pour bordures / pierres

Réf : SH9APH11

Pour transporter des briques et de blocs de construction.

Bras de levage, poignées et crochet de levage non compris.

Ouverture max : 72 cm

Fermeture min : 4 cm

Poids : 50 kg

Bras de levage Réf : SH9AD078

Crochet de levage Réf : SH9AD096

Manille 1 tonne Réf : SH9AD098

Recommandé : eco - 2Speed - agri small - essence - diesel - 150



Lever pour pince hydraulique pour prolonger les poignées de la pince

Réf : SH9AD093



Pince hydraulique carreaux d'herbe (2x2)

Réf : SH9APH07

Pour le transport et la pose de dalles de béton pour gazon, 2x2 en blocs. Bras de levage non compris, chaîne certifiée compirse.

Dimensions :

41.6-52.6 x 62 x 21.4 cm

Poids : 37 kg

Recommandé : eco - 2Speed - agri small - essence - diesel - 150



Pince hydraulique carreaux d'herbe (4V)

Réf : SH9APH06

Pour le transport et la pose de dalles de béton pour gazon, 2x2 en blocs. Bras de levage non compris, chaîne certifiée compirse.

Poids : 39 kg

Recommandé : eco - 2Speed - agri small - essence - diesel - 150



Pince hydraulique pour pavés

Réf : SH9APH01

Pince pour transporter au maximum 80 pavés. A utiliser pour une largeur de 3 à 4 rangées (60-80 cm).

Ouverture max : 93 cm

Fermeture min : 59 cm

Poids : 65 kg

Recommandé : eco - 2Speed - agri small - essence - diesel - 150



Pince hydraulique pour parpaings

Réf : SH9APH05

Pour transporter des briques et des blocs de construction.

Ouverture max : 129 cm

Fermeture min : 76 cm

Recommandé : eco - 2Speed - agri small - essence - diesel - 150



JEU DE TUYAUX

Les accessoires suivants sont équipés en standard d'un jeu de flexible : SS-2.
Possédez-vous déjà une machine ? Voir l'annexe 1 pour le choix du jeu de flexible correct.



Pince hydraulique à matériaux rotative 90°

Réf : SH9APH04

Pour le ramassage et la rotation (90°) des matériaux en béton.
Ouverture max : 83 cm
Fermeture min : 43 cm
Angle de basculement : 90°

Recommandé : eco - 2Speed - agri
small - essence - diesel - 150



Broyeur de souche hydraulique

Réf : SH9ABRS1

Pour enlever les racines et les souches d'arbre.

Dimensions : 76 x 60 x 51 cm
Diamètre du disque : 42 cm
Poids : 105 kg

Recommandé : essence - diesel
Non compatible : eco - 2Speed agri - small - 150



Trancheuse hydraulique Digga®

Réf : SH9ATRS1

Idéal pour creuser des tranchées.
Profondeur de coupe : max 90 cm
Largeur de coupe : 15 cm
Poids : 217 kg
Option à prévoir : levier de blocage

Recommandé : essence - diesel
Toléré : 150
Non compatible : eco - 2Speed
agri - small



Plateau de coupe hydraulique

Réf : SH9AD112

Avec 3 lames rotatives.
Dimensions : 122 x 100 x 70 cm
Poids : 123 kg

Recommandé : essence - diesel 150
Toléré : agri - small
Non compatible : eco - 2Speed



Préparateur de sol

Réf : SH9AD110

Pour le fraissage d'un sol avec des pierres et de l'herbe haute.
Dimensions : 120 x 77 x 59 cm
Poids : 194 kg

Recommandé : essence - diesel 150
Toléré : agri - small
Non compatible : eco - 2Speed



Kit bras hydraulique pour brosse de désherbage

Réf : SH9ABR02

Pour enlever les mauvaises herbes entre les pierres ou nettoyer les caniveaux et les trottoirs. Brosse non incluse. Dispositif anti-éclaboussures inclus.

Dimensions : 60 x 124 x 65 cm
Poids : 50 kg

Recommandé : essence - diesel - 150
Toléré : agri - small - eco - 2Speed



Brosse de désherbage acier

Réf : SH9AD070

Brosse à installer dans le kit bras pour brosse de désherbage hydraulique.
Diamètre de la brosse : ± 80 cm
Poids : 25 kg

Recommandé : agri - small - essence - diesel - 150
Toléré : eco - 2Speed



Brosse de désherbage acier fin

Réf : SH9AD071

Brosse à installer dans le kit bras pour brosse de désherbage hydraulique.
Diamètre de la brosse : ± 80 cm
Poids : 16.5 kg

Recommandé : essence - diesel - 150
Toléré : eco - 2Speed - agri - small



TUYAU DE FUITE

Un tuyau de fuite doit être installé : Réf : SH9AD011 pour SH 100 et Réf : SH9AD008 pour SH 150



Balayeuse 11 cm

Réf : SH9AB002

Péner directement dans le godet. Godet non compris.
Option à prévoir : levier de blocage

Recommandé : agri - small essence - diesel - 150
Toléré : eco - 2Speed



Balayeuse mécanique

Réf : SH9AB001

Péner directement dans le godet.
Dimensions : 126 x 92 x 75 cm
Poids : 105 kg
Option à prévoir : levier de blocage

Recommandé : agri - small - essence - diesel - 150
Toléré : eco - 2Speed

ACCESSOIRES SÉRIE 300

Accessoires Série 300



Godet à matériaux 286 L - 129 cm

Réf : SH9AG005

Pour déplacer, «soulever» et «déverser» des klinders, des dalles, du sable, de la terre, du gravier ou d'autres matériaux en vrac.

Insert et raccord rapide inclus.

Dimensions : 129 x 80 x 67

Poids : 169 kg

Recommandé : 300



Godet fermé 286 L - 129 cm

Réf : SH9AGV03

Pour transporter et égaliser le sable et le gravier.

Dimensions : 129 x 66 x 63 cm

Contenu : 286 L

Poids : 142 kg

Recommandé : 300



Balai

Réf : SH9AD067

Pour balayer la rue.

Dimensions : 170 x 14 x 78 cm

Poids : 26 kg

Recommandé : 300



Kit fourches pour palettes

Réf : SH9AFP02

Pour ramasser des palettes et des matériaux fixes. Plateau de palette compris.

Longueur fourches à palettes : 100 cm

Largeur min : 20 cm

Largeur max : 112 cm

Poids : 164 kg

Recommandé : 300



Lame à neige mécanique

Réf : SH9ALN02

Pour déplacer ou décaler les aliments pour bétail, la paille, l'ensilage, la neige ou d'autres matériaux en vrac. Ne convient pas aux objets durs tels que le bois, le sable ou la pierre.

Largeur : 200 cm

Recommandé : 300



Fourches

Réf : SH9AF006

Pour déplacer, soulever et déverser des klinders et des dalles, étaler des pavés de rue, des mottes de gazon et d'autres surfaces.

Longueur des goujons : 100 cm

Dimensions : 110 x 47 x 40 cm

Poids : 61 kg

Recommandé : 300



Cadre d'égalisation de sol

Réf : SH9AD113

Pour égaliser le sable et le gravier. Comprend un râteau scarificateur.

Dimensions : 190 x 100 x 60 cm

Poids : 134 kg

Recommandé : 300



Balai à rouleaux

Réf : SH9AB003

Pour balayer diverses surfaces. Y compris le collecteur avec système de basculement hydraulique permettant de vider facilement le collecteur Tichel eco pro. Guide parallèle inclus.

Levier de blocage en option

Réf : SH9AD002

Recommandé : 300



Potence télescopique

Réf : SH9AD102

Pour le levage de charges au moyen d'un crochet de charge, d'une chaîne de levage ou en combinaison avec des pinces à pierre, à pneu et des ventouses.

Longueur : 77.6 - 132 cm

Poids : 45 kg

Crochet Réf : SH9AD096

Manille 2 tonnes Réf : SH9AD098

Recommandé : 300

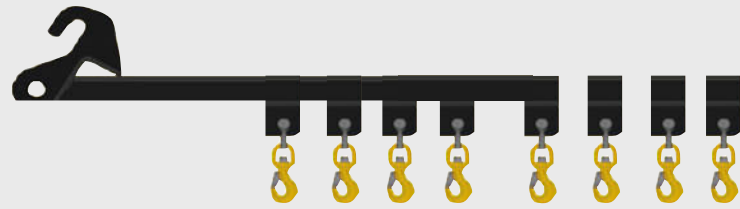

Capacité de levage max (kg)

Sherpa 300

637

591

560

518

451

434

413

392

ACCESSOIRES HYDRAULIQUES



Brosse de désherbage acier

Réf : SH9ABR01

Brosse à installer dans le kit bras pour brosse de désherbage hydraulique.

Diamètre de la brosse : ± 80 cm

Poids : 25 kg

Recommandé : 300



Brosse de désherbage acier fin

Réf : SH9ABR03

Brosse à installer dans le kit bras pour brosse de désherbage hydraulique.

Diamètre de la brosse : ± 80 cm

Poids : 16.5 kg

Recommandé : 300



Pince hydraulique pour bordure

Réf : SH9APH10

Pince pour le transport d'une demi-caisse BKK. Bras de levage et rotor non compris.

Bras de levage Réf : SH9AD102

Recommandé : 300



Pince hydraulique pour pierres

Réf : SH9APH09

Pince pour transporter au maximum 80 pavés. A utiliser pour une largeur de 3 à 4 rangées (60-80 cm).

Ouverture max : 93 cm

Fermeture min : 59 cm

Poids : 74 kg

Recommandé : 300



Pince hydraulique pour bordures / pierres

Réf : SH9APH11

Pour transporter des briques et de blocs de construction.

Bras de levage, poignées et crochet de levage non compris.

Ouverture max : 72 cm

Fermeture min : 4 cm

Poids : 50 kg

Bras de levage Réf : SH9AD102

Crochet de levage Réf : SH9AD096

Manille 1 tonne Réf : SH9AD098

Recommandé : 300



Levier pour pince hydraulique pour prolonger les poignées de la pince

Réf : SH9AD093



Pince pour dalles en béton pour gazon (2x2)
 Réf : SH9APH07
 Pour le transport et la pose de dalles de béton pour gazon, 2x2 en blocs. Bras de levage non compris, chaîne certifiée comprise.
 Dimensions : 41.6-52.6 x 62 x 21.4 cm
 Poids : 37 kg
Recommandé : 300



Pince pour dalle en béton pour gazon (4V)
 Réf : SH9APH06
 Pour le transport et la pose de dalles de béton pour gazon, 2x2 en blocs. Bras de levage non compris, chaîne certifiée comprise.
 Poids : 39 kg
 Bras de levage Réf : SH9AD102
Recommandé : 300



Pince pour balles hydraulique
 Réf : SH9APH08
 Pour le ramassage et le transport des balles.
 Ouverture max : 210 cm
 Fermeture min : 70 cm
 Poids : 230 kg
Recommandé : 300



Trancheuse hydraulique
 Réf : SH9ATRS2
 Idéal pour creuser des tranchées.
 Profondeur de coupe : max 90 cm
 Largeur de coupe : 10, 15 ou 20 cm
 Poids : 217 kg
Recommandé : 300

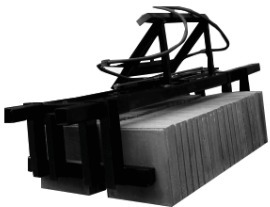

Pince bordures
 Réf : SH9APH03
 Pour transporter 2 rangées de dalles ou pneus.
 Ouverture max : 170 cm
 Fermeture min : 90 cm
Recommandé : 300



Godet à fumier hydraulique avec grappin et 2 vérins
 Réf : SH9AF001
 Pour déplacer, soulever et déverser le fumier, la paille, le foin, l'herbe etc.
 Largeur : 140 cm
Recommandé : 300



TUYAU DE FUITE
 Un tuyau de fuite doit être installé Réf : SH9AD010 pour SH 300



Tarière hydraulique
 Réf : SH9AT002
 Pour percer des trous dans un sol sablonneux. Sans tarière.
 Poids : 41 kg
 Option à prévoir : Levier de blocage
Recommandé : 300

Extension 50 cm Réf : SH9ATVE2
 Extension 100 cm Réf : SH9ATVE1

Grille pour tarière hydraulique (longueur : 100 cm)

Diamètre (mm)	100	150	230	300	360	410	460	610
Poids (kg)	9	13	19	25	30	33	30	
Réf : SH9AT	V01	V02	V03	V04	V05	V06	V07	V08

OPTIONS, ACCESSOIRES & ANNEXE

Options, accessoires & annexe

Série 100 pneus



Lot de 4 pneus étroits pour gazon

Réf : SH9AKP10

A utiliser sur des sols durs et assez mous. La largeur de la machine standard est de 84 cm. La largeur de la machine étroite est de 76 cm.

Dimensions : 4.00 - 10

Poids : 22 kg

Marque : Sava



Lot de 4 pneus médium pour gazon

Réf : SH9AKP06

A utiliser sur des sols durs et assez mous. La largeur de la machine standard est de 108 cm. La largeur de la machine étroite est de 100 cm.

Dimensions : 18x8.50-8 D265 PR4

Poids : 60 kg

Marque : Deestone



Lot de 4 pneus larges pour gazon

Réf : SH9AKP05

A utiliser sur des sols durs et assez mous. La largeur de la machine standard est de 111 cm. La largeur de la machine étroite est de 103 cm.

Dimensions : 20x10.00-8 D265

Poids : 38 kg

Marque : Deestone



Lot de 4 pneus étroits profilés tracteur

Réf : SH9AKP09

Pour utilisation dans les espaces étroits.

La largeur de la machine standard est de 84 cm. La largeur de la machine étroite est de 76 cm.

Dimensions : 4.00-10

Poids : 32 kg

Marque : Deestone



Lot de 4 pneus médium profilés tracteur

Réf : SH9AKP14

Pour utilisation sur la plupart des surfaces. La largeur de la machine standard est de 108 cm. La largeur de la machine étroite est de 100 cm.

Dimensions : 18x8.50-8 4PR HF255

Poids : 56 kg

Marque : Duro



Lot de 4 pneus larges profilés tracteur

Réf : SH9AKP13

Pour utilisation sur la plupart des surfaces. La largeur de la machine standard est de 113 cm. La largeur de la machine étroite est de 105 cm. Dimensions :

22x11.00-8

Poids : 56 kg

Marque : Deestone



Lot de 4 pneus étroits pleins en caoutchouc

Réf : SH9AKP07

Pour utilisation sur des surfaces dures. La largeur de la machine standard est de 85 cm. La largeur de la machine étroite est de 76 cm.

Dimensions : 4.00-8

Poids : 56 kg



Lot de 4 pneus étroits pour surfaces dures

Réf : SH9AKP08

Pour utilisation sur des surfaces dures. La largeur de la machine standard est de 87 cm. La largeur de la machine étroite est de 79 cm.

Dimensions : 5.00-8

Poids : 76 kg



Lot de 4 pneus étroits anti-trace

Réf : SH9AKP12

Pour utilisation sur des surfaces dures.

Dimensions : 4.00-10

Poids : 56 kg



Lot de 4 pneus étroits anti-trace

Réf : SH9AKP11

Pour utilisation sur des surfaces dures.

Dimensions : 5.00-8

Poids : 76 kg

Options, accessoires & annexe

Série 150/300 pneus



Lot de 4 pneus étroit profilés tracteur SH150

Réf : SH9AKP03

Pour utilisation sur la plupart des surfaces.

La largeur de Sherpa 150 est de 76 cm.

Dimensions : 5.70-12 NHS

Poids : 56 kg

Marque : Armour



Lot de 4 pneus larges profilés gazon

Réf : SH9AKP04

La largeur de Sherpa 150 est de 112 cm.

Dimensions : 24.00x13.00-12

Poids : 82 kg

Marque : Maxxis



Lot de 4 petits pneus profilés tracteur

Réf : SH9AKP02

La largeur de Sherpa 300 est de 100 cm.



Lot de 4 pneus larges profilés tracteur

Réf : SH9AKP01

La largeur de Sherpa 300 est de 129 cm.

Dimensions : 31.00x15.50-15

Poids : 192 kg

Marque : Mitas

Options, accessoires & annexe



Roues pivotantes

Réf : SH9AD060

Convient aux porte-outils de 112 cm de large.

Recommandé : Sherpa 100



Contrepoids larges 45 kg

Réf : SH9AD029

En accrochant un poids supplémentaire à l'arrière, il est possible de soulever plus de poids.

Recommandé : Sherpa 100



Contrepoids étroit 37 kg

Réf : SH9AD030

En accrochant un poids supplémentaire à l'arrière, il est possible de soulever plus de poids.

Recommandé : Sherpa 100



Lumière Led

Réf : SH9AD003

Recommandé : Sherpa 100



Pack éclairage

Réf : SH9AD004

1 rotatif et 3 phares de travail LED.

Recommandé : Sherpa 150 / 300

Ensemble d'éclairage de conduite

Réf : SH9AD005

Se composant de clignotants, feux de détresse, feux de position, feux de croisement, feux de route et un triangle de sécurité. Matériel de montage compris

Recommandé : Sherpa 150 / 300



Crochet de traction articulé

Réf : SH9AD045

Pour déplacer des remorques. Avec boule ø50 mm.

Charge max : 200 kg

Diamètre du crochet : 50 mm

Recommandé : Sherpa 300



Crochet de traction articulé

Réf : SH9AD044

Pour déplacer des remorques. Avec boule ø50 mm.

Charge max : 200 kg

Diamètre du crochet : 50 mm

Recommandé : Sherpa 150

Options, accessoires & annexe



Contrepoids 47 kg

Réf : SH9AD031

En accrochant un poids supplémentaire à l'arrière, il est possible de soulever plus de poids.

Recommandé : Sherpa 150



Contrepoids 70 kg

Réf : SH9AD028

En accrochant un poids supplémentaire à l'arrière, il est possible de soulever plus de poids.

Recommandé : sherpa 300



Rampes

Réf : SH9AD120

Longueur : 208 cm
Poids : 46 kg



Lames de rechange pour décapeur de sol

1.5 mm lame Réf : SH9AD064

3 mm lame Réf : SH9AD064

8 mm lame Réf : SH9AD063



Plaque d'adaptation

Réf : SH9AD100

Utilisé pour les accessoires Sherpa 100 sur un Sherpa 200/300. Flexibles hydrauliques compris.

Recommandé : Sherpa 300



Plaque d'adaptation KNIKMOPS® 130

Réf : SH9AD099

Utilisé pour les accessoires KNIKMOPS® sur un Sherpa 200/300. Flexibles hydrauliques compris.

Recommandé : Sherpa 300



Plaque d'adaptation GIANT®

Réf : SH9AD101

Utilisé pour les accessoires GIANT® sur un Sherpa 200/300.

Recommandé : Sherpa 300

Options, accessoires & annexe

Vous possédez déjà une machine ? Il se peut qu'un jeu de tuyaux différent de celui que nous avons monté (de manière standard) soit nécessaire sur votre accessoire. Voir le Tableau 1 ci-dessous. Quelle colonne contient le numéro de série de votre machine actuelle ?

(Tableau 1)

		Colonne 1	Colonne 2
		à	de
Type de machine			
Sherpa 100 Essence	01HA	2004054	2004055
Sherpa 100 Diesel	D1HA	200151	200152
Sherpa 100 Agri	A1HA	2001040	2004041
Sherpa 100 Small	S1HA	2001032	2004033
Sherpa 100 Eco	E1HA	200397	300398
Sherpa 100 2Speed	1VHA	2001023	2001024

Vous trouverez ci-dessous tous nos accessoires hydrauliques pour le SHERPA 100 et 150. Cherchez l'accessoire dans le tableau ci-dessous pour trouver le jeu de tuyaux adéquat. Choisissez ensuite le modèle SHERPA (100 ou 150) et la colonne (1 ou 2). Cela vous indiquera le jeu de tuyaux adapté.

Description de l'article		Modèle	Colonne (voir tableau 1)	Réf du jeu de tuyaux
SH9AF002 SH9AGP02 SH9AF004	Pince hydraulique à fumier 1 grappin - 1 vérin 76 cm Godet pélican 127 L - 111 cm* Fourche à fumier 1 grappin - 1 vérin	Sherpa 100	Colonne 1	00504-SS-1
			Colonne 2	00504-SS-2
		Sherpa 150		00504-SS-4
SH9AD070 SH9AD071	Brosse de désherbage acier Brosse de désherbage acier fin Brosse de désherbage acier / plastique	Sherpa 100	Colonne 1	00937-SS-1
			Colonne 2	00937-SS-2
		Sherpa 150		00937-SS-4
SH9AMD02 SH9AMD01	Marteau de démolition GolbRam® RM45b Marteau de démolition GolbRam® RM40	Sherpa 100	Colonne 1	00945-SS-1
			Colonne 2	00945-SS-2
		Sherpa 150		00945-SS-4
SH9AD110	Préparateur de sol	Sherpa 100	Colonne 1	100004-SS-1
			Colonne 2	100004-SS-2
		Sherpa 150		100004-SS-4
SH9ALN01	Lame à neige mécanique	Sherpa 100	Colonne 1	00512-SS-1
			Colonne 2	00512-SS-2
		Sherpa 150		00512-SS-4
00300	Tombereau	Sherpa 100	Colonne 1	00300-SS-1
			Colonne 2	00300-SS-2
		Sherpa 150		00300-SS-4
SH9ATRS1	Trancheuse hydraulique Digga®	Sherpa 100	Colonne 1	00975-SS-1
			Colonne 2	00975-SS-2
		Sherpa 150		00975-SS-4

Options, accessoires & annexe

Description de l'article		Modèle	Colonne (voir tableau 1)	Réf du jeu de tuyaux
SH9APH05	Pince hydraulique pour parpaings	Sherpa 100	Colonne 1	00790-SS-1
			Colonne 2	00790-SS-2
		Sherpa 150		00975-SS-4
SH9AD112	Plateau de coupe hydraulique	Sherpa 100	Colonne 1	30155-SS-1
			Colonne 2	30155-SS-2
		Sherpa 150		30155-SS-4
00505 00507	4-1 godet 76 cm 4-1 godet 111 cm	Sherpa 100	Colonne 1	00505-SS-1
			Colonne 2	00505-SS-2
		Sherpa 150		00505-SS-4
SH9AT001	Tarrière hydraulique	Sherpa 100	Colonne 1	01125-SS-1
			Colonne 2	01125-SS-2
		Sherpa 150		01125-SS-4
SH9APH01	Pince hydraulique pour pavé	Sherpa 100	Colonne 1	00700-SS-1
			Colonne 2	00700-SS-2
		Sherpa 150		00700-SS-4
SH9APH02	Pince hydraulique pour dalles/ bordure	Sherpa 100	Colonne 1	00725-SS-1
			Colonne 2	00725-SS-2
		Sherpa 150		00725-SS-4
SH9AB001	Balayeuse mécanique	Sherpa 100	Colonne 1	00925-SS-1
			Colonne 2	00925-SS-2
		Sherpa 150		00925-SS-4
SH9AB002 00927 00935	Balayeuse - 111 cm Balayeuse - 85 cm Balayeuse - 76 cm	Sherpa 100	Colonne 1	00926-SS-1
			Colonne 2	00926-SS-2
		Sherpa 150		00926-SS-4
SH9APH04	Pince hydraulique à matériaux rotative 90°	Sherpa 100	Colonne 1	00775-SS-1
			Colonne 2	00775-SS-2
		Sherpa 150		00775-SS-4
00715	Bétonnière	Sherpa 100	Colonne 1	00715-SS-1
			Colonne 2	00715-SS-2
		Sherpa 150		00715-SS-4
SH9AGG03	Grappin hydraulique à bois	Sherpa 100	Colonne 1	01010-SS-1
			Colonne 2	01010-SS-2
		Sherpa 150		01010-SS-4



IMER FRANCE

DIVISION TP ACCESS

ZI Les Speyres | CS 70500 | 38450 VIF

Tél. 04 76 72 76 02

e-mail : tp@imer.fr | www.imer.fr



imer.fr



Distribué par :