

Série 100 Sherpa 100 Essence

Le SHERPA 100 Essence possède toutes les caractéristiques qui rendent la série SHERPA 100 si unique. Le moteur à essence Honda puissant et fiable avec ses 21 ch, ce qui garantit au SHERPA 100 Essence de tenir le coup pendant les travaux les plus difficiles. Qu'il s'agisse d'ajuster des bordures, de transporter des souches d'arbres ou de déplacer des pavés de béton, le SHERPA 100 Essence le fait sans problème. De plus, le SHERPA 100 est facile à transporter sur une remorque ou dans une camionnette. Aucun transport spécial n'est donc nécessaire.



Accessoire polyvalent

Pneus larges
profilés tracteur (20x11.00-8)



Caractéristiques techniques

Sherpa 100 Essence		
Modèle moteur		Honda GX630
Puissance moteur	kW (ch)	15.5 (20.8)
Rotation max moteur	tr/min	3 600
Régime moteur défini	tr/min	2 650
Refroidissement moteur		par air
Entraînement et frein		Hydrostatique avec 2 moteurs - roues hydrauliques
Capacité du réservoir carburant	l	16
Vitesse de déplacement max (moteurs-roues 315 cc)	km/h	10*
Vitesse de déplacement max (moteurs-roues 400 cc)	km/h	8*
Charge de freinage	kg	675
Force de poussée et de traction	kg	340* (moteurs roues 315 cc) 420 * (moteurs-roues 400 cc)
Système hydraulique de commande et de travail	l/bar	29 / 190
Capacité du réservoir hydraulique	l	45
Pneus standards		20x11.00-8 (profilé tracteur larges)
Pneus option		4.00-10 (profilé tracteur étroits)
Tension système électrique	V	12
Capacité batterie	Ah	45
Dimensions max (sans godet) L x l x H	mm	(Standard) 1 520 x 1 140** x 1 250 (étroit) 1 520 x 860 x 1 220
Poids avec pneus standards	kg	642

*Selon choix de pneu

**Avec pneus étroits et marche-pied replié

CHARGES DE BASCULEMENT*

Fourches à palette charge basse**

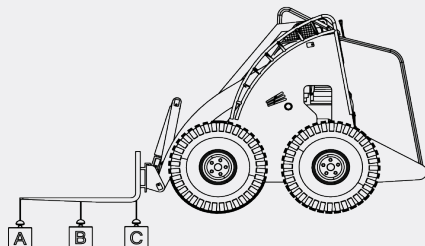

*Opérateur compris 75 kg

**Tenir compte du facteur de sécurité de 30%

A	B	C
235 kg	342 kg	627 kg

Fourches à palette charge haute**

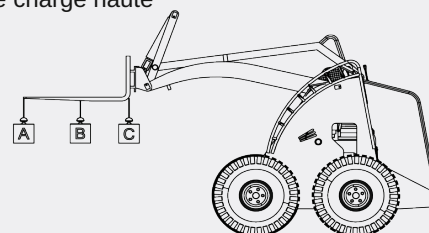

A	B	C
162 kg	220 kg	342 kg

DIMENSIONS

Sherpa 100 Essence

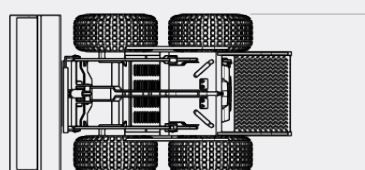
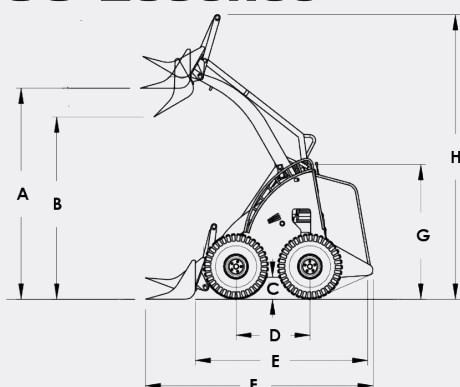

A	1 930 mm
B	1 560 mm
C	176 mm
D	657 mm
E	1 520 mm
F	2 112 mm
G	1 250 mm
H	2 600 mm
I	860 mm pneus étroits 1 440 mm pneus larges