

# Série 150 Sherpa 150

La chargeuse articulée SHERPA 150 se distingue par son aspect compact. Avec une largeur de travail de 76 cm, c'est la plus petite chargeuse articulée du marché. Les pneus larges offrent une stabilité et une faible pression au sol, de sorte qu'aucune ornière ne se forme. Cela fait du SHERPA 150 le mini-chargeur idéal pour les jardiniers et les agro-professionnels qui optent pour la polyvalence et ne veulent pas être gênés dans les passages étroits. Grâce au puissant moteur diesel Kubota et aux accessoires pratiques, le SHERPA 150 est le choix idéal.

Accessoire polyvalent



Pneus de gazon larges  
(24x13.00)



## Caractéristiques techniques

Sherpa 150		
Modèle moteur		Kubota D722
Puissance moteur	kW (ch)	14.9 (20)
Rotation max moteur	tr/min	3 600
Régime moteur défini	tr/min	3 000
Refroidissement moteur		par liquide
Entraînement et frein		Hydrostatique avec 4 moteurs - roues hydrauliques
Capacité du réservoir carburant	l	32
Vitesse de déplacement max (continue)	km/h	18*
Charge de freinage	kg	795
Force de poussée et de traction	kg	880*
Système hydraulique de commande	l/min	84 / 350
Système hydraulique de travail	l/min	24 / 150
Capacité du réservoir hydraulique	l	30
Pneus standards		24x13.00-12NHS (pneus gazon larges)
Pneus option		5.70x12 (profilé étroit tracteur)
Tension système électrique	V	12
Angle de braquage	°	45
Angle d'oscillation	°	16
Rayon de braquage	mm	gauche : 4 460 - droite : 4 140
Capacité batterie	Ah	44
Dimensions max (sans godet) L x l x H	mm	(Standard) 2 295 x 760 x 2 218 (Large) 2 295 x 1 112 x 2 218
Poids avec pneus standards	kg	996 (avec contrepoids de 47 kg)

\*Selon choix de pneu

## CHARGES DE BASCULEMENT\*

Fourches à palette charge basse\*\*

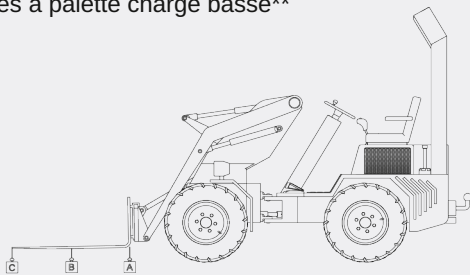

\*Opérateur compris 75 kg

\*\*Tenir compte du facteur de sécurité de 30%

A	B	C
1 096 kg	715 kg	530 kg

Fourches à palette charge haute\*\*

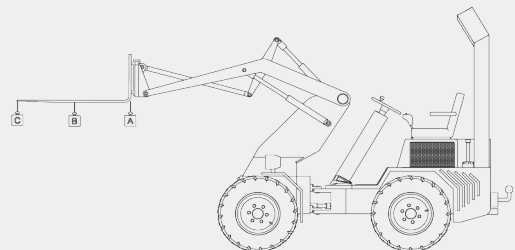

A	B	C
784 kg	560 kg	435 kg

## Sherpa 150

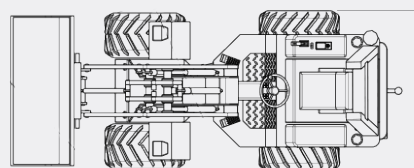
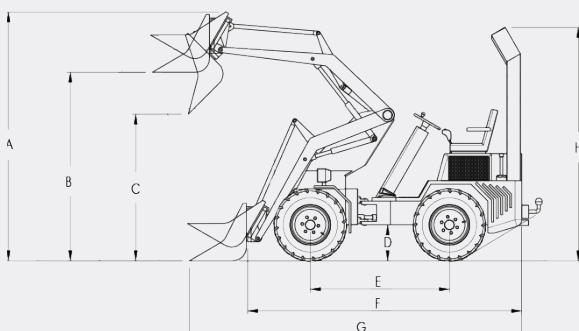

## DIMENSIONS

A	2 490 mm
B	1 985 mm
C	1 640 mm
D	255 mm
E	1 187 mm
F	2 295 mm
G	2 960 mm
H	2 218 mm
	(arceau de sécurité)
	1 610 mm
	(arceau de sécurité replié)
I	760 mm pneus étroits
	1 112 mm pneus larges