

Série Z Z20 E200

Notre mini-chargeur électrique le plus puissant : le Z20 ! Aussi robuste que le Z30 mais sans émissions polluantes. La machine mesure seulement 76 centimètres de large et offre naturellement une ergonomie optimisée. Le conducteur ne subit donc aucune tension et dispose de l'ensemble du panneau de commande à portée de main. Le Z20 est doté d'une fixation rapide hydraulique et de deux vitesses de conduite : une position rapide pour couvrir de grandes distances et une position lente pour les manœuvres précises. La machine Z20 est également équipée d'un système start-stop unique et d'une batterie lithium-ion sans entretien qui lui offre une autonomie allant jusqu'à six heures.



Accessoire polyvalent



Pneus étroits anti-traces
(4.00-10)



Caractéristiques techniques

Z20 E200		
Modèle moteur	Moteur synchrone triphasé	
Type de batterie	Lithium	
Autonomie batterie	~ 4h30	
Temps de recharge	3h30	
Puissance moteur	kW (ch)	7.5 (10)
Rotation max moteur	tr/min	3 000
Régime moteur défini	tr/min	1 800 / 3 000
Refroidissement moteur	par air	
Entraînement et frein	Hydrostatique avec 4 moteurs - roues hydrauliques	
Vitesse de déplacement max (1 ^{ère} vitesse)	km/h	4
Vitesse de déplacement max (2 ^{ème} vitesse)	km/h	7
Charge de freinage 1 ^{ère} ou 2 ^{ème} vitesse	kg	920
Force de poussée et de traction	kg	400*
Système hydraulique de commande et de travail	l/bar	15 / 190 (1 ^{ère} vitesse) 25 / 190 (2 ^{ème} vitesse)
Capacité du réservoir hydraulique	l	41.5
Pneus standards	4.00-10 (profilé tracteur)	
Tension système électrique	V	48
Capacité batterie	kWh	13.5
Dimensions max (sans godet) L x l x H	mm	1 519 x 760 x 1 410
Poids avec pneus standards	kg	735

*Selon choix de pneu

CHARGES DE BASCULEMENT*

Fourches à palette charge basse**

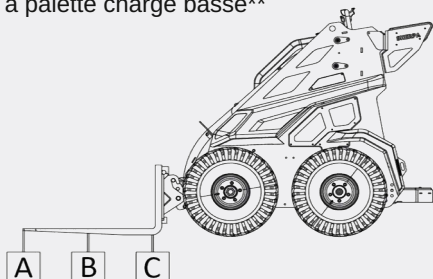

*Opérateur compris 75 kg

**Tenir compte du facteur de sécurité de 30%

A	B	C
233 kg	339 kg	622 kg

Fourches à palette charge haute**

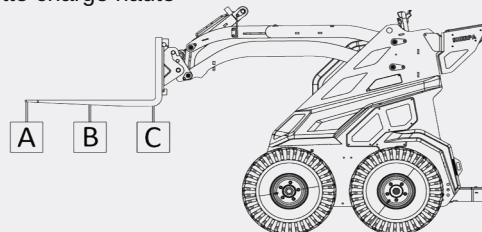

A	B	C
178 kg	236 kg	352 kg

Z20 E200

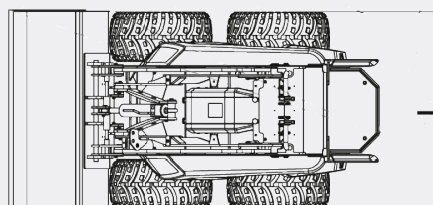
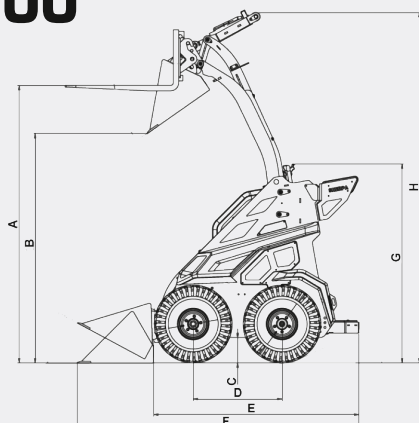

DIMENSIONS

A	2 013 mm
B	1 661 mm
C	151 mm
D	657 mm
E	1 519 mm 1 345 mm (repose pied plié)
F	2 075 mm
G	1 410 mm
H	2 552 mm
I	760 mm (pneus étroits) 1 000 mm (pneus larges)