

Série Z Z50 D212

Le modèle ultra-puissant de la série Z de SHERPA : le Z50 D212 relève tous les défis ! Cette machine a une largeur de 114 cm et est équipée d'un moteur diesel Kubota D902 fiable de 23,5 Ch. Cette machine est donc la version la plus puissante de notre gamme de mini-chargeurs.



Caractéristiques techniques

Z50 D212		
Modèle moteur		Kubota D902
Puissance moteur	kW (ch)	18.5 (24.8)
Rotation max moteur	tr/min	3 600
Régime moteur défini	tr/min	3 000
Refroidissement moteur		par liquide
Entraînement et frein		Hydrostatique avec 4 moteurs - roues hydrauliques
Capacité du réservoir carburant	l	15
Vitesse de déplacement max (continu)	km/h	8*
Charge de freinage	kg	910
Force de poussée et de traction	kg	570*
Système hydraulique de commande et de travail	l/bar	42 / 190
Capacité du réservoir hydraulique	l	46
Pneus standards		20x11.00-8 (profilé tracteur)
Tension système électrique	V	12
Capacité batterie	Ah	45
Dimensions max (sans godet) L x l x H	mm	1 519 x 1 140 x 1 442
Poids avec pneus standards	kg	878

*Selon choix de pneu

CHARGES DE BASCULEMENT*

Fourches à palette charge basse**

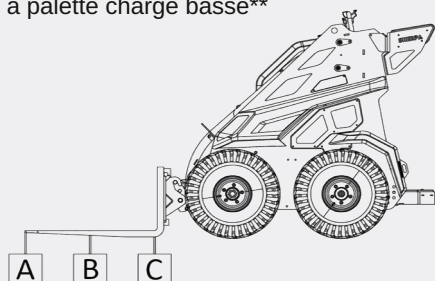

*Opérateur compris 75 kg

**Tenir compte du facteur de sécurité de 30%

A	B	C
303 kg	440 kg	808 kg

Fourches à palette charge haute**

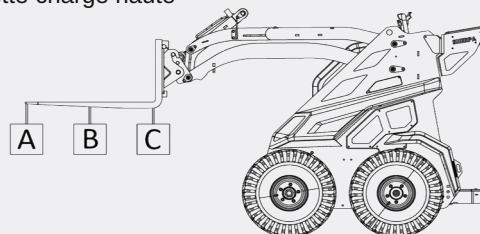

A	B	C
221 kg	294 kg	439 kg

DIMENSIONS

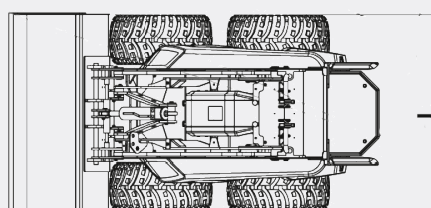
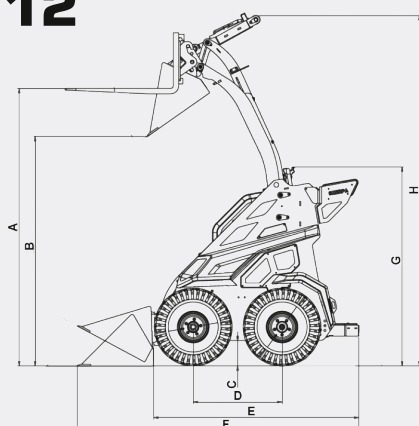
Z50
D212

A	2 051 mm
B	1 700 mm
C	188 mm
D	657 mm
E	1 519 mm 1 345 mm (repose pied plié)
F	2 075 mm
G	1 442 mm
H	2 590 mm
I	860 mm (pneus étroits) 1 140 mm (pneus larges)