

SHERPA Z50 D111

FR V22.7-1



DONNEES TECHNIQUES

SHERPA Z50 D111

Motor

Fabricant	Kubota
Type	D722
Puissance	13,2/18,8 kW/cv
Vitesse Max.	3600 tr/min
Vitesse définie	3000 tr/min
Nombre de cylindres	3
Refroidissement	Refroidissement liquide
Carburant	Diesel
Capacité de réservoir carburant	15 l

Entrainement

Hydrostatique avec 4 moteurs-roues hydrauliques

Vitesse moteurs-roues 315 cc

0-8,8 (continu) km/h

Données de capacité

Charge de freinage	726 kg
Force de poussée et de traction moteurs-roues 315 cc	408 kg
Hydraulique de roulage et de travail	34,5/190 l/barres
Capacité de réservoir hydraulique	42 l

Pneus

Standard 20x11.00-8 – pneus profilés tractor

Freins

Frein de service Hydrostatique avec 4 moteurs-roues hydrauliques

Direction

Direction par contre-rotation

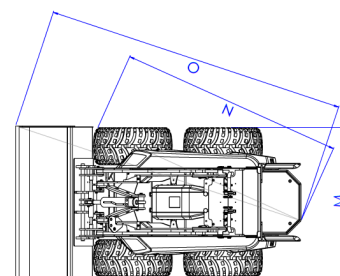
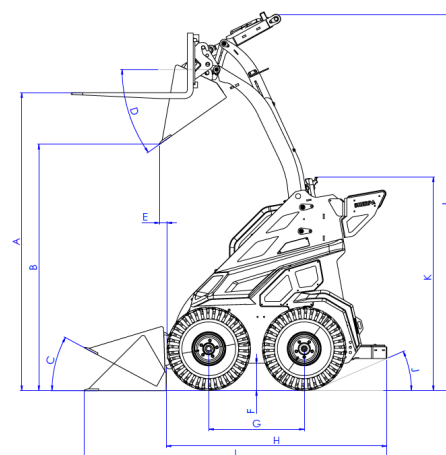

Dimensions en mm

A Hauteur max. fourches à palettes	2051	J Angle arrière	23,5°
B Hauteur max. godet position déchargement	1700	K Hauteur machine	1495
C Angle godet bas	28°	L Hauteur max. total	2590
D Hauteur godet inférieur près bennes	35°	M Largeur pneus étroit	860
E Longueur roue avant – godet près bennes	50	M Largeur pneus larges	1140
F Garde au sol	188	N Angle de rotation	1664
G Empattement	657	O Angle de rotation avec godet	2208
H Longueur machine (repose pied plié)	1519 ⁽¹³⁴⁵⁾		
I Longueur avec godet	2075		

sous réserve de spécifications et caractéristiques

DONNEES TECHNIQUES

SHERPA Z50 D111

Système électrique

Tension	12 V
Capacité batterie	45 Ah

Dimensions Max. (L mm x l mm x H mm, sans godet):

Standard	1519 x 1140 x 1495
----------	--------------------

Poids à vide

848 kg (avec pneus standard)

Charges de basculement (kg)*

Fourches à pelatte charge basse**

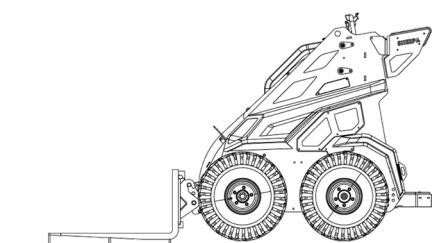

A 303

B 440

C 808

* C_{ate} B_{om} C 75kg

** Tenir compte du facteur de sécurité de 30%

Fourches à pelle charge haute**

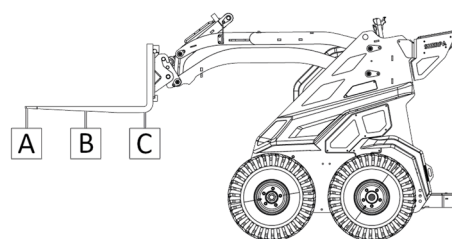

A 221

B 294

C 439

SHERPA Z50 D111

Le modèle ultra-puissant de la série Z de SHERPA : le Z50 D111 relève tous les défis ! Cette machine a une largeur de 114 cm et est équipée d'un moteur diesel Kubota D722 puissant de 18,8 CV.

En savoir plus?

Appelez +31 (0) 412 61 33 44

Canadabaan 14 | 5388 RT Nistelrode | www.sherpaminiloaders.com

